

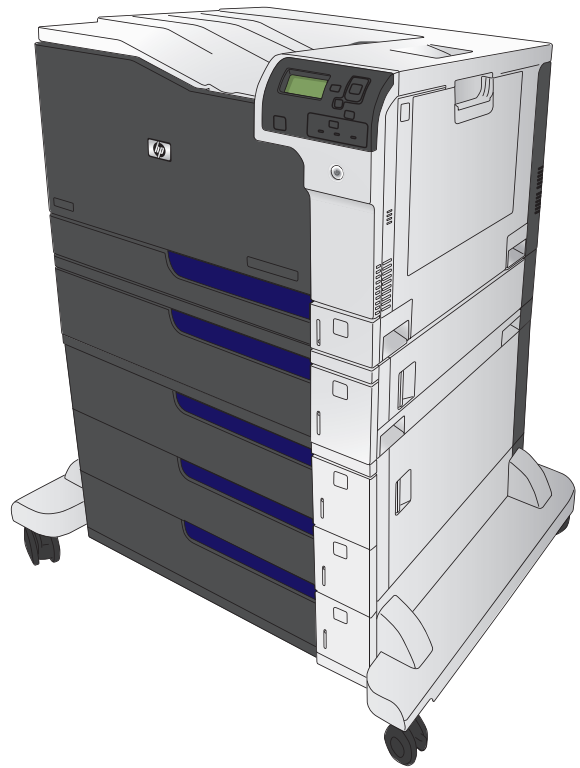

HP COLOR LASER JET ENTERPRISE M750 PRINTER SERIES

Användarhandbok

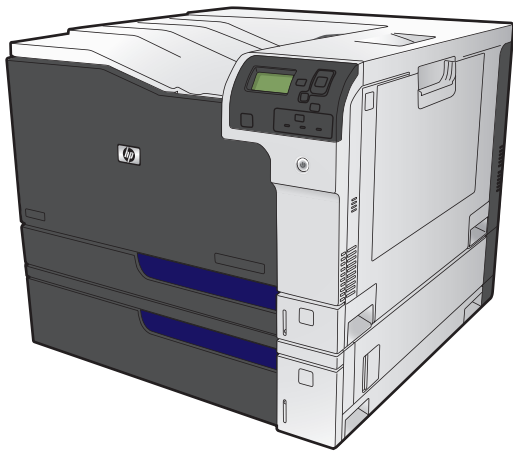



HP Color LaserJet Enterprise M750- skrivarserien

Användarhandbok

Copyright och licens

© Copyright 2015 HP Development Company, L.P.

Det är förbjudet att reproducera, ändra eller översätta den här handboken utan föregående skriftligt medgivande, förutom i den utsträckning som upphovsrättslagen tillåter.

Den här informationen kan ändras utan föregående meddelande.

De enda garantierna för HP-produkterna och -tjänsterna fastställs i de uttryckliga garantier som medföljer produkterna och tjänsterna. Inget i detta dokument ska tolkas som att det utgör en ytterligare garanti. HP kan inte hållas ansvarigt för tekniska fel, korrekturfel eller utelämnanden i dokumentet.

Edition 1, 11/2015

Varumärken

Java™ är ett varumärke i USA och tillhör Sun Microsystems, Inc.

Microsoft®, Windows®, Windows® XP och Windows Vista® är amerikanska registrerade varumärken som tillhör Microsoft Corporation.

ENERGY STAR® och ENERGY STAR®-märket är registrerade märken i USA.

Riktlinjer som används i den här användarhandboken

 **TIPS:** Tipsen ger användbara råd och genvägar.

 **OBS!** Meddelanden ger viktig information för att förklara något eller slutföra en uppgift.

 **VIKTIGT:** Viktigt-meddelanden beskriver åtgärder som du ska följa för att undvika dataförlust eller skada på produkten.

 **VARNING:** Varningar beskriver åtgärder som du ska följa för att undvika personskador, allvarlig dataförlust eller större skada på produkten.

Innehåll

1 Grundläggande information om produkten	1
Produktjämförelse	2
Operativsystem som kan användas	3
Placering av serienummer och modellnummer	4
Kontrollpanelens layout	5
Installation av produktens maskinvara och programvara	6
2 Kontrollpanelens menyer	7
Navigera på menyn Administration	8
Skriva ut informationssidor	9
Skriva ut menykartan	9
Skriva ut konfigurationsrapporten	9
3 Papper och utskriftsmaterial	11
Förstå pappersanvändning	12
Riktlinjer för specialpapper	12
Ändra skrivardrivrutinen efter papperstyp och pappersstorlek	14
Pappersstorlekar som kan användas	15
Pappersstorlekar som kan användas vid dubbelsidig utskrift	17
Papperstyper som kan användas samt fackens kapacitet	18
Fylla på papper	19
Fylla på fack 1	19
Fylla på fack 2, fack 3 och extra fack 4, 5 och 6 med papper med standardstorlek	20
Fylla på fack 2, fack 3 och extra fack 4, 5 och 6 med papper med anpassad storlek	22
Fyll på och skriv ut på etiketter	23
Inledning	23
Manuell matning av etiketter	23
Kapacitet för fack och enheter	24
Pappersorientering i facken	25
Pappersorientering vid påfyllning i fack 1	25
Pappersorientering vid påfyllning i fack 2, fack 3 eller de extra facken 4, 5 och 6	26

Konfigurera fack	28
Konfigurera ett fack när du fyller på papper	28
Konfigurera ett fack så att det matchar inställningarna för utskriften	28
Konfigurera ett fack på kontrollpanelen	28
Automatisk pappersavkänning (autosensornläge)	29
Inställningar för den automatiska identifieringsfunktionen	29
Välja papper efter källa, typ eller storlek	29
Källa	29
Typ och storlek	29

4 Utskriftsuppgifter 31

Skrivardrivrutiner som stöds (Windows)	32
Universell HP-skrivardrivrutin	32
Installationslägen för universell skrivardrivrutin	33
Utskriftsmetoder (Windows)	34
Använda en utskriftsgenväg (Windows)	34
Skapa utskriftsgenvägar (Windows)	36
Skriva ut på båda sidor automatiskt (Windows)	39
Skriva ut på båda sidor manuellt (Windows)	41
Skriva ut flera sidor per ark (Windows)	43
Välja sidorientering (Windows)	45
Välja papperstyp (Windows)	47
Skriva ut den första eller den sista sidan på ett annat papper (Windows)	50
Anpassa ett dokument till sidstorleken (Windows)	53
Skapa ett häfte (Windows)	55
Utskriftsmetoder (Mac OS X)	57
Använda en förinställning för utskrift (Mac OS X)	57
Skapa en förinställning för utskrift (Mac OS X)	57
Skriva ut på båda sidor automatiskt (Mac OS X)	57
Skriva ut på båda sidor manuellt (Mac OS X)	57
Skriva ut flera sidor per ark (Mac OS X)	58
Välja sidorientering (Mac OS X)	58
Välja papperstyp (Mac OS X)	58
Skriva ut ett försättsblad (Mac OS X)	58
Anpassa ett dokument till sidstorleken (Mac OS X)	59
Skapa ett häfte (Mac OS X)	59
Ytterligare utskriftsmetoder (Windows)	60
Avbryta en utskrift (Windows)	60
Välja pappersstorlek (Windows)	60
Välja en egen pappersstorlek (Windows)	61
Skriva ut vattenstämplar (Windows)	61

Ytterligare utskriftsmetoder (Mac OS X)	62
Avbryta en utskrift (Mac OS X)	62
Välja pappersstorlek (Mac OS X)	62
Välja en egen pappersstorlek (Mac OS X)	62
Skriva ut vattenstämplar (Mac OS X)	62
Lagra utskrifter på skrivaren	64
Skapa en lagrad utskrift (Windows)	64
Skapa en lagrad utskrift (Mac OS X)	66
Skriva ut en lagrad utskrift	67
Ta bort ett lagrat jobb	67
Lägg till en skiljesida (Windows)	68
Mobila utskrifter	69
HP ePrint	69
Programmet HP ePrint	69
AirPrint	69
5 Färg	71
Justera färg	72
Automatisk	72
Skriva ut i gråskala	72
Manuell färgjustering	72
Manuella färgalternativ	72
Använd alternativet HP EasyColor	73
Ändra färgalternativen (Windows)	75
Ändra färgtema för ett utskriftsjobb (Windows)	76
Ändra färgalternativ (Mac OS X)	77
Matcha färger	78
Färgmatchning med färgregister	78
Skriva ut färgprover	78
PANTONE®-färgmatchning	79
6 Hantera och underhålla	81
Inbäddad HP-webbserver	82
Så här öppnar du den inbäddade HP-webbservern (EWS)	82
HP-program för Mac OS X	83
Öppna HP-program	83
Funktioner för HP-program	83
Använda programvaran HP Web Jetadmin	85
Hantera förbrukningsmaterial och tillbehör	86
Skriva ut när en kassett håller på att ta slut	86
Meddelanden om förbrukningsmaterial	86

Aktivera eller inaktivera alternativen för Inställningar för mycket lågt på kontrollpanelen	86
Hantera tonerkassetter	87
Förvaring av tonerkassetter	87
HP:s principer för produkter som inte är tillverkade av HP	87
HP-webbplats om förfalskat förbrukningsmaterial	87
Återvinna förbrukningsmaterial	87
Data lagrade på tonerkassetten	87
Utbytesanvisningar	88
Byta ut tonerkassetter	88
Byta ut toneruppsamlingsenheten	90
Rengöra skrivaren	93
Rengöra pappersbanan	93
Uppdateringar av program och den inbyggda programvaran	94

7 Lösa problem 95

Självhjälp	96
Lösa allmänna problem	97
Checklista för felsökning	97
Faktorer som påverkar produktens prestanda	98
Tolka meddelanden på kontrollpanelen	99
Meddelandetyper på kontrollpanelen	99
Meddelanden på kontrollpanelen	99
Statusmeddelanden för förbrukningsartiklar	99
Rensa trassel	106
Förhindra trassel	106
Platser där trassel kan förekomma	106
Rensa papperstrassel i fack 1	107
Åtgärda papperstrassel i fack 2, 3 eller ett extra fack	109
Åtgärda papperstrassel bakom den övre högra luckan	109
Åtgärda papperstrassel bakom den nedre högra luckan	111
Rensa papperstrassel i utmatningsfackets område	112



Bilaga A Förbrukningsmaterial och tillbehör 113

Beställ delar, tillbehör och förbrukningsmaterial	114
Artikelnummer	115
Tillbehör	115
Tonerkassetter	115
Kablar och gränssnitt	115
Underhållssats	115

1 Grundläggande information om produkten

- [Produktjämförelse](#)
- [Operativsystem som kan användas](#)
- [Placering av serienummer och modellnummer](#)
- [Kontrollpanelens layout](#)
- [Installation av produktens maskinvara och programvara](#)

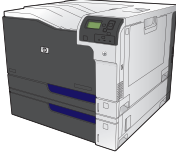
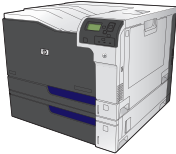
Produktjämförelse

Modell	Funktioner
<p>HP Color LaserJet M750n</p> 	<ul style="list-style-type: none">• Inmatningskombifack för 100 ark (fack 1)• Inmatningsfack för 250 ark (fack 2)• Inmatningsfack för 500 ark (fack 3)• 300-arks utmatningsfack för framsidan nedåt• Snabb USB 2.0-port• Inbyggd HP Jetdirect-skrivarserver för anslutning till ett 10/100/1000Base-TX-nätverk• 1 GB RAM-minne• USB-port på kontrollpanelen för utskrift direkt vid skrivaren
<p>HP Color LaserJet M750dn</p> 	<ul style="list-style-type: none">• Inmatningskombifack för 100 ark (fack 1)• Inmatningsfack för 250 ark (fack 2)• Inmatningsfack för 500 ark (fack 3)• 300-arks utmatningsfack för framsidan nedåt• Snabb USB 2.0-port• Inbyggd HP Jetdirect-skrivarserver för anslutning till ett 10/100/1000Base-TX-nätverk• 1 GB RAM-minne• USB-port på kontrollpanelen för utskrift direkt vid skrivaren• Automatisk dubbelsidig utskrift
<p>HP Color LaserJet M750xh</p> 	<ul style="list-style-type: none">• Inmatningskombifack för 100 ark (fack 1)• Inmatningsfack för 250 ark (fack 2)• Inmatningsfack för 500 ark (fack 3)• HP pappersmatare för 3 × 500 ark (fack 4, 5 och 6)• 300-arks utmatningsfack för framsidan nedåt• Snabb USB 2.0-port• Inbyggd HP Jetdirect-skrivarserver för anslutning till ett 10/100/1000Base-TX-nätverk• 1 GB RAM-minne• USB-port på kontrollpanelen för utskrift direkt vid skrivaren• Automatisk dubbelsidig utskrift• Krypterad hårddisk med höga prestanda från HP

Operativsystem som kan användas

 **VIKTIGT:** Listan med de operativsystem som stöds gäller skrivardrivrutiner för Windows PCL 6, UPD PCL 6, UPD PCL 5, UPD PS och Mac och för installationsskivan i förpackningen. Om du vill ha en lista över de operativsystem som stöds går du till www.hp.com/support/colorljM855 för att ta del av HP:s heltäckande hjälp för produkten. Om du befinner dig utanför USA går du till www.hp.com/support, väljer land/område och klickar på Drivrutiner och programvara. Ange ett produktnamn eller -nummer. I avsnittet Download Options (nedladdningsalternativ) klickar du på Drivers (drivrutiner) Software & Firmware (programvara och maskinvara). Klicka på operativsystemsversionen och därefter på knappen Hämta.

Installationsprogrammet för Mac finns inte med på cd-skivan. På cd-skivan finns det anvisningar för hur du laddar ned installationsprogrammet för Mac från www.hp.com. Vissa Mac-produkter har inte längre någon intern drivrutin för att installera ny programvara från cd-skivor. Om du inte har en extern Apple USB SuperDrive gör du så här för att ladda ned installationsprogrammet för Mac: Gå till www.hp.com/support, välj land/område och klicka på drivrutiner och programvara. Ange ett produktnamn eller -nummer. I avsnittet Download Options (nedladdningsalternativ) klickar du på Drivers (drivrutiner) Software & Firmware (programvara och maskinvara). Klicka på operativsystemsversionen och därefter på knappen Hämta.

Windows XP SP3 eller senare, 32- och 64-bitarsversionerna.

 **OBS!** Microsoft-support för Windows XP upphörde i april 2009. HP fortsätter att tillhandahålla begränsad support för det avslutade XP-operativsystemet.

Microsoft-support för Windows XP upphörde i april 2009. HP fortsätter att tillhandahålla begränsad support för det avslutade XP-operativsystemet.

Windows Vista, 32-bitars och 64-bitarsversionerna Obs! Windows Vista Starter stöds inte av installationsprogrammet eller skrivardrivrutinen.

Windows 7, 32-bitars och 64-bitars

Windows 8, 32-bitars och 64-bitars

 **OBS!** UPD PCL 5 stöds inte i Windows 8.

Windows Server 2003 SP2 eller senare, 32- och 64-bitars

 **OBS!** Installationsprogrammet stöder inte 64-bitarsversionen men det gör skrivardrivrutinen.

 **OBS!** Microsoft-support för Windows Server 2003 upphörde i juli 2010. HP fortsätter att tillhandahålla begränsad support för det avslutade Server 2003-operativsystemet.

Windows Server 2008, 32-bitars och 64-bitars

Windows Server 2008 R2, 64-bitars

Windows Server 2012, 64-bitars

 **OBS!** UPD PCL 5 stöds inte i Windows Server 2012.

Mac OS X 10.6, 10.7 Lion och 10.8 Mountain Lion

Installationsskivan med HP-programvaran installerar drivrutinen HP PCL 6 för Windows operativsystem samt annan valfri programvara.

Placering av serienummer och modellnummer

Modellnumret och serienumret finns på etiketten på produktens vänstra sida. Serienumret innehåller information om ursprungsland/-region, produktversion, tillverkningskod och skrivarens tillverkningsnummer.

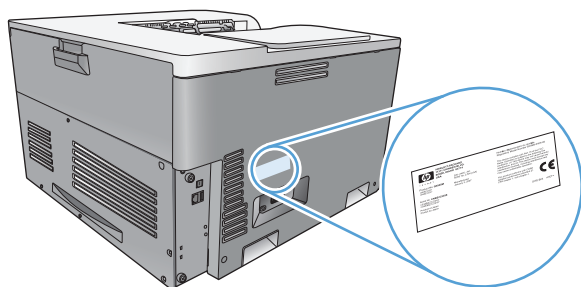

Modellnamn	Modellnummer
HP Color LaserJet M750n	D3L08A
HP Color LaserJet M750dn	D3L09A
HP Color LaserJet M750xh	D3L10A

Kontrollpanelens layout

Kontrollpanelen har ett teckenfönster, knappar för att hantera utskrifter och tre lysdioder för statusindikering.

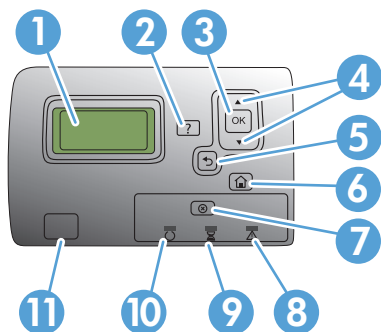

1	Teckenfönster på kontrollpanelen	Visar information om status, menyer, hjälpinformation och felmeddelanden.
2	Hjälp-knapp	Ger detaljerad information, inklusive animeringar, om produktens meddelanden eller menyer.
3	Knappen OK	Väljer och fortsätter skriva ut efter åtgärdat fel.
4	Uppåtpilsknapp Nedåtpilsknapp	Navigerar i menyer och text och ökar värdet på numeriska objekt i teckenfönstret. Navigerar menyer och text och minskar värdet på numeriska objekt i teckenfönstret.
5	Bakåtpilsknapp	Navigerar bakåt i kapslade menyer.
6	Hem-knapp	Öppnar och stänger menyerna.
7	Stopp-knapp	Stoppar den pågående utskriften, ger möjlighet att fortsätta eller avbryta utskriften, tar bort papper ur skrivaren och avhjälper upprepade fel som kan kringgås för den avbrutna utskriften. Om ingen utskrift pågår pausas skrivaren när du trycker på Stopp.
8	 Lampan Åtgärda	Lampan Åtgärda indikerar att ett tillstånd har uppstått som måste åtgärdas. Det kan röra ett tomt pappersfack eller ett felmeddelande i teckenfönstret.
9	 Lampan Data	Lampan Data indikerar att skrivaren tar emot data.
10	 Lampan Klar	Lampan Klar indikerar att produkten är redo att börja bearbeta en utskrift.
11	USB-port för utskrift direkt vid skrivaren	Anslut en USB-flashenhet för utskrift direkt vid skrivaren. OBS! Anvisningar om hur du aktiverar och använder USB-porten för utskrift direkt vid skrivaren finns i användarboken online på www.hp.com/support/colorljM750 .

Installation av produktens maskinvara och programvara

Grundläggande inställningsinstruktioner finns i installationshandboken för maskinvaran som medföljde produkten. Fler instruktioner finns på HP-supporten på webben.

I USA går du till www.hp.com/support/colorljM750 för att ta del av HP:s heltäckande hjälp för produkten.

Utanför USA följer du de här stegen:

1. Gå till www.hp.com/support.
2. Välj ditt land eller din region.
3. Klicka på **Produktsupport och felsökning**.
4. Ange produktnamnet och välj sedan **Sök**.

Hitta följande support genom att välja din produkt:

- Installera och konfigurera
- Lär och använd
- Problemlösning
- Ladda ned programuppdateringar
- Delta i supportforum
- Hitta information om garanti och regler

2 Kontrollpanelens menyer

- [Navigera på menyn Administration](#)
- [Skriva ut informationssidor](#)

Navigera på menyn Administration

Menyn [Administration](#) har flera undermenyer som visas när du väljer menyn och trycker på **OK**. Återgå till föregående nivå genom att trycka på **Bakåt**.

1. Tryck på Hem  på kontrollpanelen.
2. Använd pilknapparna för att gå till menyn [Administration](#) och tryck på **OK**.



OBS! Du kan göra enkla inställningar på menyn [Administration](#). Använd den inbyggda HP-webbservern om du behöver göra mer avancerade inställningar. Öppna den inbyggda HP-webbservern genom att ange produktens IP-adress eller värddnamn i adressfältet i webbläsaren.

Skriva ut informationssidor

Informationssidorna innehåller uppgifter om skrivaren och dess aktuella konfiguration. Så här skriver du ut informationssidor som används ofta:

Skriva ut menykartan

Menykartan visar hela strukturen på menyn [Menyn Administration, karta](#) så att du ser hur du hittar till alla alternativ.

1. Tryck på Hem  på kontrollpanelen.
2. Öppna följande menyer:
 - [Administration](#)
 - **Rapporter**
 - [Konfigurations-/statussidor](#)
3. Välj [Menyn Administration, karta](#).
4. Välj utskriftsobjekt.
5. Skriv ut sidan genom att trycka på knappen **OK**.

Skriva ut konfigurationsrapporten

Konfigurationsrapporten visar de aktuella produktinställningarna och de installerade tillvalen. I den här rapporten hittar du produktens IP-adress eller värnhamn, versionen på den inbyggda programvaran och information om nätverksprotokoll.

1. Tryck på knappen Hem  på kontrollpanelen.
2. Öppna följande menyer:
 - [Administration](#)
 - **Rapporter**
 - [Konfigurations-/statussidor](#)
3. Välj [Konfigurationssidor](#).
4. Tryck på **OK** när du vill skriva ut rapporten. Rapporten är flera sidor lång.



OBS! Produktens IP-adress eller värnhamn står på Jetdirect-sidan.

3 Papper och utskriftsmaterial

- [Förstå pappersanvändning](#)
- [Ändra skrivardrivrutinen efter papperstyp och pappersstorlek](#)
- [Pappersstorlekar som kan användas](#)
- [Papperstyper som kan användas samt fackens kapacitet](#)
- [Fylla på papper](#)
- [Konfigurera fack](#)

Förstå pappersanvändning

Den här produkten stöder olika papper och andra utskriftsmaterial enligt riktlinjerna i den här användarhandboken. Papper och annat utskriftsmaterial som inte uppfyller kraven i riktlinjerna kan orsaka dåligt utskriftskvalitet, ökad förekomst av papperstrassel och onödig förslitning på produkten.

Använd enbart papper och utskriftsmaterial från HP avsedda för laserskrivare eller flerk Funktionsanvändning. Använd inte papper eller utskriftsmaterial avsedda för bläckstråleskrivare. HP Company rekommenderar inte användning av material från andra tillverkare eftersom HP inte kan garantera dess kvalitet.

Det är möjligt att papperet uppfyller alla riktlinjerna i denna användarhandbok men ändå inte ger tillfredsställande utskriftsresultat. Detta kan bero på felaktig hantering, oacceptabel temperatur eller luftfuktighet eller andra orsaker som HP inte kan kontrollera.

⚠ VIKTIGT: Om du använder papper eller utskriftsmaterial som inte uppfyller HP:s specifikationer kan det uppstå problem med produkten, som kräver reparation. Den reparationen täcks inte av HP:s garanti eller serviceavtal.

Riktlinjer för specialpapper

Det går att använda specialmaterial med den här produkten. Använd riktlinjerna för att få bästa utskriftsresultat. När du använder specialpapper eller specialmaterial måste du ange typ och storlek i skrivardrivrutinen för att få bästa möjliga resultat.

⚠ VIKTIGT: HP LaserJet-produkterna använder fixeringsenheter som fäster torra tonerpartiklar på papperet i mycket exakta punkter. HPs laserpapper är framtaget för att klara den starka värmen. Användning av papper för bläckstråleskrivare kan skada produkten.

Materialtyp	Gör så här	Gör inte så här
Kuvert	<ul style="list-style-type: none">Förvara kuvert liggande plant.Använd kuvert där svetsen går ända till hörnet.Använd klisterremsor/klisteretiketter med avdragbar baksida som är godkända för användning i laserskrivare.	<ul style="list-style-type: none">Använd inte kuvert som är skrynkliga, trasiga, har klibbat fast i varandra eller på annat sätt skadats.Använd inte kuvert med spännen, fönster eller löst foder.Använd inte självhäftande remsor/etiketter eller andra syntetiska material.
Etiketter	<ul style="list-style-type: none">Använd endast etiketter som har avdragbar baksida.Använd etiketter som ligger plant.Använd endast hela etikettark.	<ul style="list-style-type: none">Använd inte etiketter som är skrynkliga, buckliga eller på annat sätt skadade.Skriv inte ut delar av etikettark.
OH-material	<ul style="list-style-type: none">Använd bara OH-film som är godkänd för användning i laserskrivare.Lägg OH-bladen på en plan yta när du har tagit ut dem ur skrivaren.	<ul style="list-style-type: none">Använd inte OH-material som inte är godkänt för laserskrivare.
Brevhuvud och förtryckta formulär	<ul style="list-style-type: none">Använd endast brevhuvudspapper och formulär som godkänts för användning i laserskrivare.	<ul style="list-style-type: none">Använd inte brevhuvud med relieftryck eller metalltryck.

Materialtyp	Gör så här	Gör inte så här
Tjockt papper	<ul style="list-style-type: none"> Använd endast tjockt papper som är godkänt för användning i laserskrivare och motsvarar viktspecifikationerna för produkten. 	<ul style="list-style-type: none"> Använd inte papper som är tjockare än rekommenderade materialspecifikationer för produkten, om det inte är HP-papper som är godkänt för produkten.
Blankt och bestruket papper	<ul style="list-style-type: none"> Använd endast blankt eller bestruket papper som är godkänt för användning i laserskrivare. 	<ul style="list-style-type: none"> Använd inte blankt eller bestruket papper som är avsett för bläckstråleskrivare.

Ändra skrivardrivrutinen efter papperstyp och pappersstorlek

Ändra pappersstorlek och papperstyp (Windows)

1. Klicka på **Skriv ut** i menyn **Arkiv** i programmet.
2. Markera skrivaren och klicka på **Egenskaper** eller **Inställningar**.
3. Klicka på fliken **Papper/kvalitet**.
4. Välj en storlek i listrutan **Pappersstorlek**.
5. Välj en typ i listrutan **Papperstyp**.
6. Klicka på knappen **OK**.

Ändra pappersstorlek och papperstyp (Mac)

1. Klicka på alternativet **Utskrift** på menyn **Fil** i programmet.
2. Klicka på knappen **Utskriftsformat** på menyn **Kopior och sidor**.
3. Välj en storlek i listrutan **Pappersstorlek** och klicka sedan på **OK**.
4. Öppna menyn **Efterbehandling**.
5. Välj en typ i listrutan **Material**.
6. Klicka på knappen **Utskrift**.

Pappersstorlekar som kan användas

Den här produkten har stöd för ett antal olika pappersstorlekar och kan användas med ett flertal olika utskriftsmaterial.

 **OBS!** Du uppnår bästa möjliga utskriftsresultat genom att välja rätt pappersstorlek och -typ i skrivardrivrutinen innan du gör utskriften.

Tabell 3-1 Storlekar som stöds för papper och utskriftsmaterial

Storlek	Mått	Fack 1	Fack 2	Fack 3, extra fack 4, 5 och 6
Letter ¹	216 × 279 mm (8,5 × 11 tum)	✓	✓	✓
Legal	216 × 356 mm (8,5 × 14 tum)	✓	✓	✓
A4 ¹	210 × 297 mm (8,27 × 11,69 tum)	✓	✓	✓
RA4	215 × 305 mm (8,47 × 12 tum)	✓	✓	✓
SRA4	225 × 320 mm (8,86 × 12,2 tum)	✓	✓	✓
Executive	184 × 267 mm (7,25 × 10,5 tum)	✓	✓	✓
A3	297 × 420 mm (11,69 × 16,54 tum)	✓	✓	✓
A5	148 × 210 mm (5,83 × 8,27 tum)	✓	✓	✓ ²
A6	105 × 148 mm (4,13 × 5,83 tum)	✓		
B4 (JIS)	257 × 364 mm (10,12 × 14,33 tum)	✓	✓	✓
B5 (JIS)	182 × 257 mm (7,17 × 10,12 tum)	✓	✓	✓
B6 (JIS)	128 × 182 mm (5,04 × 7,17 tum)	✓		
8 K	270 × 390 mm (10,6 × 15,4 tum)	✓	✓	✓
	260 × 368 mm (10,2 × 14,5 tum)	✓	✓	✓
	273 × 394 mm (10,75 × 15,5 tum)	✓	✓	✓
16k	184 × 260 mm (7,24 × 10,24 tum)	✓	✓	✓
	195 × 270 mm (7,68 × 10,63 tum)	✓	✓	✓
	197 × 273 mm (7,75 × 10,75 tum)	✓	✓	✓
8,5 × 13 (Folio)	216 × 330 mm (8,5 × 13 tum)	✓	✓	✓
Indexkort	76 × 127 mm (3 × 5 tum) ³	✓		
	101,6 × 152 mm (4 × 6 tum)	✓		
	127 × 177,8 mm (5 × 7 tum)	✓		

Tabell 3-1 Storlekar som stöds för papper och utskriftsmaterial (fortsättning)

Storlek	Mått	Fack 1	Fack 2	Fack 3, extra fack 4, 5 och 6
	127 × 203 mm (5 × 8 tum)	✓		
Statement	139,7 × 216 mm (5,5 × 8,5 tum)	✓		
10 × 15 cm	100 × 150 mm (3,9 × 5,9 tum)	✓		
11 × 17 (Tabloid)	279 × 432 mm (11 × 17 tum)	✓	✓	✓
12 × 18 (Arch B)	305 × 457 mm (12 × 18 tum)	✓		
RA3	305 × 430 mm (12 × 16,9 tum)	✓		
SRA3	320 × 450 mm (12,6 × 17,7 tum)	✓		
Egen	Minsta: 76 × 127 mm (3 × 5 tum)	✓		
	Största: 312/320 × 470 mm (12,25/12,6 × 18,5 tum) ³			
	Minsta: 148 × 182 mm (5,8 × 7,1 tum)		✓	
	Största: 297 × 432 mm (11,7 × 17 tum)			
	Minsta: 210 × 148 mm (8,3 × 5,8 tum)			✓
	Största: 297 × 432 mm (11,7 × 17 tum)			

¹ Dessa storlekar kan placeras med roterad orientering i fack 2 och 3 samt i de extra facken 4, 5 och 6.

² Papper med A5-storlek kan endast placeras i fack 3 som anpassad storlek inmatad med långsidan först. A5 kan inte användas vid dubbelsidig utskrift från fack 3.

³ Bredden på anpassat material är begränsad till 312 mm (12,25 tum). SRA3 med bredden 320 mm (12,6 tum kan emellertid användas. Bredden på den utskrivbara bilden är högst 302 mm. Material som är bredare än 312 mm skrivs ut med centrering och en maximal bredd på 302 mm med obligatorisk 5 mm utskriftsmarginal utmed varje kant.

Tabell 3-2 Kuvert och vykort som stöds

Storlek	Mått	Fack 1	Fack 2
Kuvert nr 9	98,4 × 225,4 mm (3,9 × 8,9 tum)	✓	
Kuvert #10	105 × 241 mm (4,13 × 9,5 tum)	✓	
Kuvert DL	110 × 220 mm (4,33 × 8,66 tum)	✓	
Kuvert C5	162 × 229 mm (6,4 × 9 tum)	✓	
C6-kuvert	114 × 162 mm (4,5 × 6,4 tum)	✓	
Kuvert B5	176 × 250 mm (6,9 × 9,8 tum)	✓	
Kuvert Monarch	98 × 191 mm (3,9 × 7,5 tum)	✓	
Vykort	100 × 148 mm (3,94 × 5,83 tum)	✓	
Dubbelt vykort	148 × 200 mm (5,83 × 7,87 tum)	✓	✓

Pappersstorlekar som kan användas vid dubbelsidig utskrift

- Minsta: 148 x 182 mm (5,8 x 7,1 tum)
- Största: 312/320 x 457 mm (12,3/12,6 x 18 tum)

 **OBS!** Bredden på anpassat material är begränsad till 312 mm (12,25 tum). SRA3 med bredden 320 mm (12,6 tum) kan emellertid användas. Bredden på den utskrivbara bilden är högst 302 mm. Material som är bredare än 312 mm skrivs ut med centrerung och en maximal bredd på 302 mm med obligatorisk 5 mm utskriftsmarginal utmed varje kant.

 **OBS!** Om du använder automatisk dubbelsidig utskrift ska du inte använda papper som är tjockare än 120 g/m² (32 lb finpapper). För papper som är tjockare än så använder du manuell dubbelsidig utskrift.

Papperstyper som kan användas samt fackens kapacitet

Materialtyp	Mått ¹	Vikt	Kapacitet ²
Papper, bl.a. följande typer: <ul style="list-style-type: none"> • Vanligt papper • Brevhuvud • Färg • Förtryckt • Hålat • Returpapper 	<p>Minsta storlek för fack 1: 76 x 127 mm (3 x 5 tum)</p> <p>Största storlek för fack 1: 320 x 470 mm (12,6 x 18,5 tum)</p> <p>Minsta storlek för fack 2: 148 x 182 mm (5,8 x 7,1 tum)</p> <p>Minsta storlek för fack 3–6: 210 x 148 mm (8,3 x 5,8 tum)</p> <p>Största storlek för fack 2–6: 297 x 432 mm (11,7 x 17 tum)</p>	60 till 105 g/m ² (16 till 28 lb)	<p>Fack 1: upp till 100 ark 75 g/m² (20 lb finpapper)</p> <p>Fack 2: upp till 250 ark 75 g/m² (20 lb finpapper)</p> <p>Fack 3–6: upp till 500 ark 75 g/m² (20 lb finpapper)</p>
Tjockt papper	Samma som för papper	<p>Fack 1: upp till 220 g/m² (58 lb)</p> <p>Fack 2–6: upp till 120 g/m² (32 lb)</p>	<p>Fack 1: upp till 10 mm (0,4 tum)</p> <p>Fack 2: bunthöjd upp till 25 mm (0,98 tum)</p> <p>Fack 3–6: bunthöjd upp till 53 mm (2,1 tum)</p>
Omslagspapper	Samma som för papper	<p>Fack 1: upp till 220 g/m² (58 lb)</p> <p>Fack 2–6: upp till 120 g/m² (32 lb)</p>	<p>Fack 1: upp till 10 mm (0,4 tum)</p> <p>Fack 2: bunthöjd upp till 25 mm (0,98 tum)</p> <p>Fack 3–6: bunthöjd upp till 53 mm (2,1 tum)</p>
Glättat papper	Samma som för papper	Fack 1: upp till 220 g/m ² (58 lb)	Fack 1: upp till 10 mm (0,4 tum)
Fotopapper		Fack 2–6: upp till 160 g/m ² (43 lb)	<p>Fack 2: bunthöjd upp till 25 mm (0,98 tum)</p> <p>Fack 3–6: bunthöjd upp till 53 mm (2,1 tum)</p>
OH-film	A4 eller Letter	Grovlek: 0,12–0,13 mm (4,7– 5,1 mil)	Fack 1: upp till 10 mm (0,4 tum)
Etiketter ³	A4 eller Letter	Grovlek: upp till 0,23 mm (9 mil)	Fack 1: upp till 10 mm (0,4 tum)
Kuvert	<ul style="list-style-type: none"> • COM 10 • Monarch • DL • C5 • B5 	Upp till 90 g/m ² (24 lb)	Fack 1: upp till 10 kuvert
Vykort eller registerkort	76 x 127 mm (3 x 5 tum)		Fack 1: upp till 10 mm (0,4 tum)

¹ Produkten fungerar tillsammans med ett stort antal standardiserade storlekar samt egna storlekar på utskriftsmaterial. Kontrollera skrivardrivrutinen för information om vilka pappersstorlekar som stöds.

² Kapaciteten kan variera beroende på materialets vikt och tjocklek samt miljöförhållanden.

³ Jämnhet: 100 till 250 (Sheffield)

Fylla på papper

Fylla på fack 1

1. Öppna fack 1.

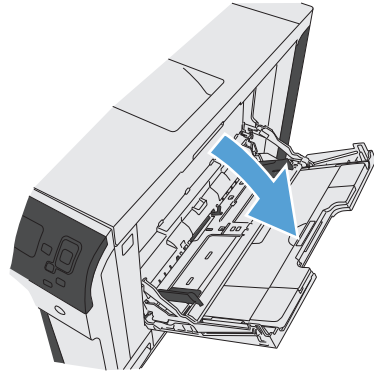

2. Dra ut fackförlängningen för att ge stöd åt papperet.



3. Fyll på papper i facket.

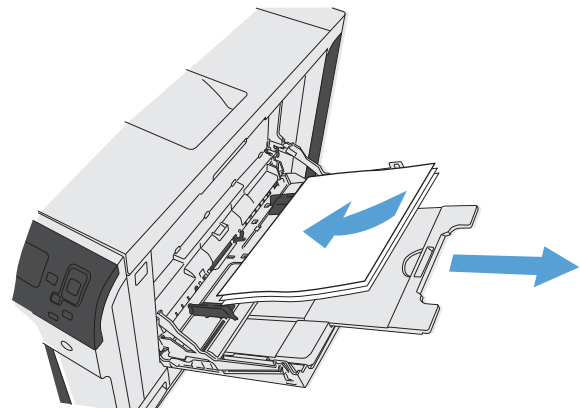

4. Kontrollera att bunten får plats under pappersledarnas hakar och inte når över markeringen för maxnivå.

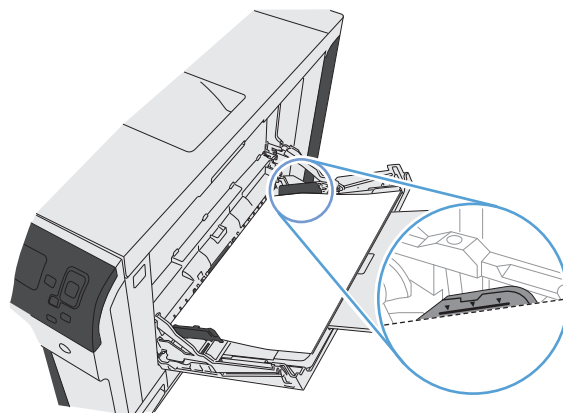

5. Justera sidoledarna så att de ligger lätt an mot bunten med utskriftsmaterial utan att böja den.

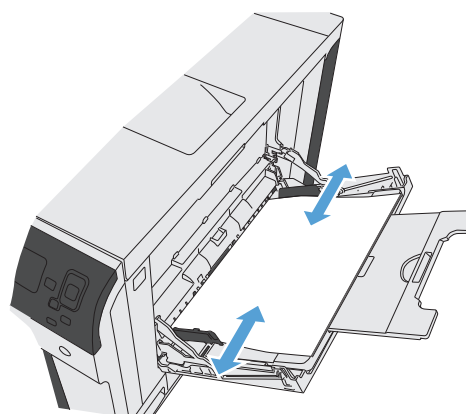

Fylla på fack 2, fack 3 och extra fack 4, 5 och 6 med papper med standardstorlek

1. Öppna facket.

OBS! Öppna inte facket medan det används.

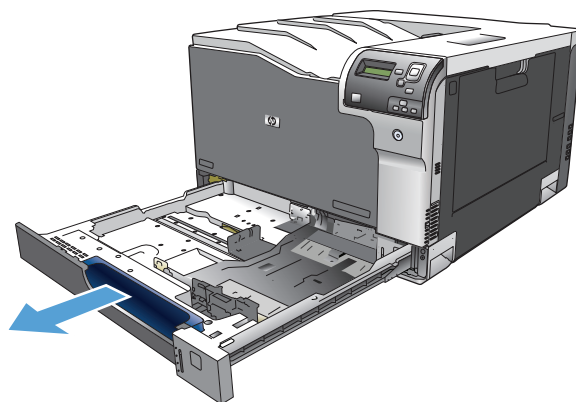

2. Ställ in pappersledarna för längd och bredd genom att klämma ihop justeringsreglagen och skjuta ledarna till den pappersstorlek som används.

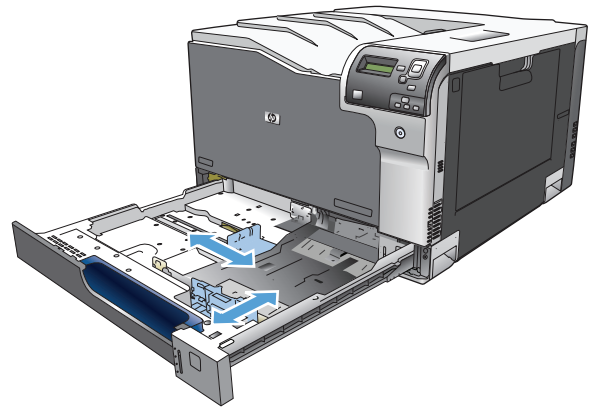

3. Fyll på papper i facket. Kontrollera att pappersledarna ligger an lätt mot buntens, men inte böjer den.

OBS! För att undvika papperstrassel ska du inte fylla på för mycket papper i facket. Kontrollera att buntens överkant håller sig under indikeringen för fullt fack.

OBS! Om facket inte är ordentligt justerat, kan ett felmeddelande visas under utskrift och papperet kan fastna.

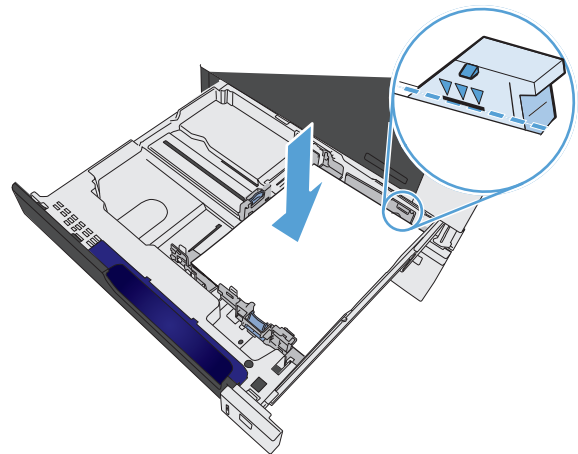

4. Stäng facket.

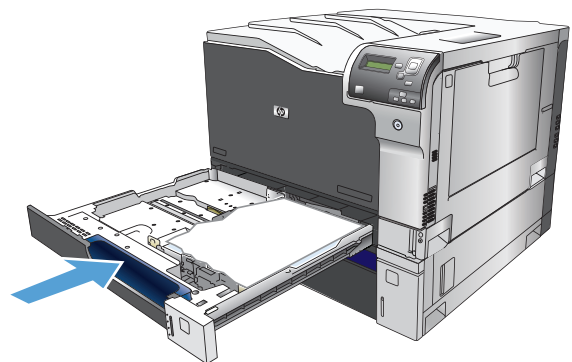

5. Fackets papperstyp och -storlek visas på kontrollpanelen. Om konfigurationen inte är korrekt, följer du instruktionerna på kontrollpanelen för hur du ändrar storlek och typ.

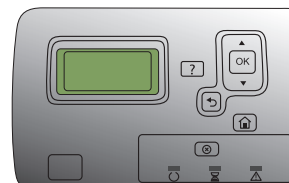

Fylla på fack 2, fack 3 och extra fack 4, 5 och 6 med papper med anpassad storlek

1. Öppna facket.

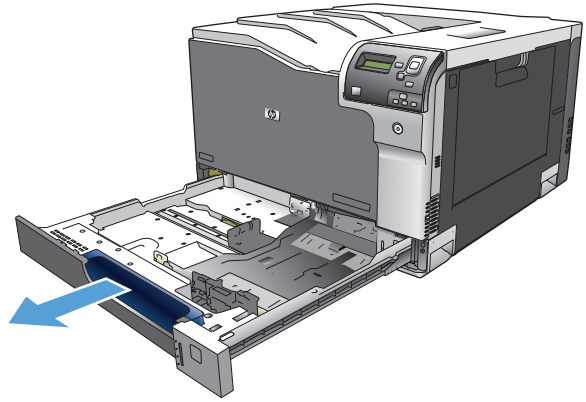

2. Ställ in pappersledarna för längd och bredd genom att klämma ihop justeringsreglagen och skjuta ledarna till den pappersstorlek som används.

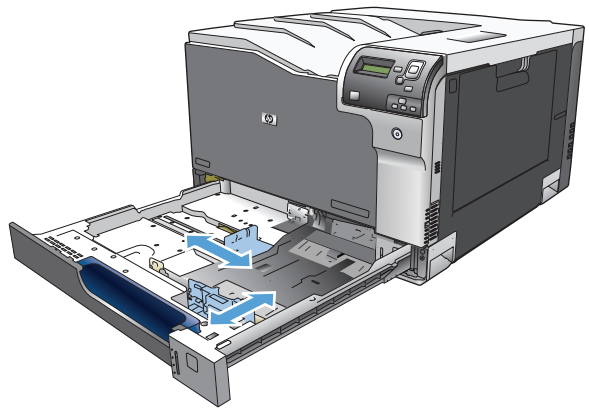

3. Fyll på papper i facket. Kontrollera att pappersledarna ligger anlätt mot buntens botten, men inte böjer den.

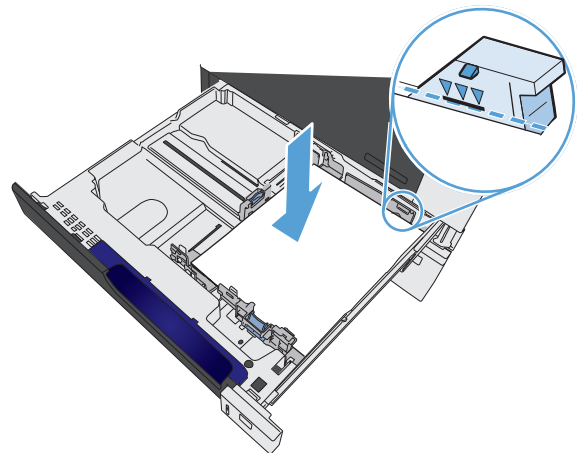

4. Stäng facket.

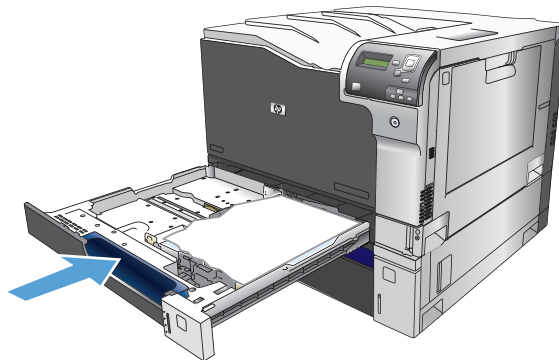

5. På kontrollpanelen ombeds du ställa in lämplig pappersstorlek och -typ. Välj inställningen **Eget** och konfigurera sedan måtten X och Y för den anpassade pappersstorleken.

OBS! Kontrollera dimensionerna för X och Y på etiketten i pappersfacket, eller på bilden nedan.

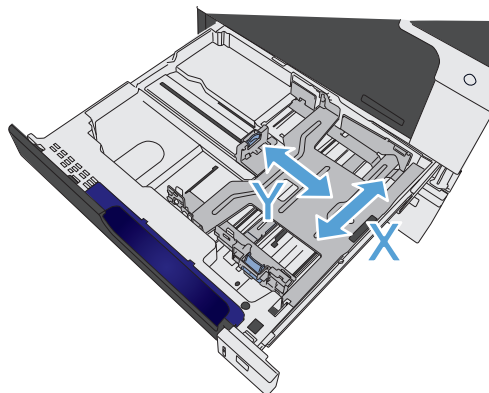

Fyll på och skriv ut på etiketter

Inledning

Om du vill skriva ut på etikettark kan du använda fack 2 eller ett av facken för 550 ark (tillval). Fack 1 har inte stöd för etiketter.

Om du vill skriva ut på etiketter med manuell matning ska du följa dessa steg för att välja rätt inställningar i skrivardrivrutinen och sedan fylla på etiketterna i facket när du har skickat utskriften till skrivaren. När du använder manuell matning väntar skrivaren med att skriva ut tills den känner av att facket har öppnats och stängts.

Manuell matning av etiketter

1. Välj alternativet **Skriv ut** i programvaran.
2. Välj skrivaren i listan med skrivare och klicka sedan på eller tryck på knappen **Egenskaper** eller **Inställningar** för att öppna skrivardrivrutinen.

 **OBS!** Namnet på knappen varierar för olika program.

 **OBS!** Om du vill få åtkomst till funktionerna på startskärmen i Windows 8 eller 8.1 väljer du **Enheter**, **Skriv ut** och sedan skrivaren.

3. Klicka eller tryck på fliken **Papper/kvalitet**.

4. Välj rätt storlek för etikettarken i listrutan **Pappersstorlek**.
5. I listrutan **Papperstyp** väljer du **Etiketter**.
6. I listrutan **Papperskälla** väljer du **Manuell matning**.



OBS! När du använder manuell matning skriver skrivaren ut från det lägst numrerade facket som är konfigurerat för rätt pappersstorlek, så du behöver inte ange ett visst fack. Om till exempel fack 2 är konfigurerat för etiketter kommer skrivaren att skriva ut från fack 2. Om fack 3 är installerat och konfigurerat för etiketter men fack 2 inte är konfigurerat för etiketter, skriver skrivaren ut från fack 3.

7. Klicka på **OK** för att stänga dialogrutan **Dokumentegenskaper**.
8. I dialogrutan **Skriv ut** klickar du på knappen **OK** för att skriva ut.
9. Fyll på etikettark med framsidan uppåt och arkets överkant mot den högra sidan av skrivaren.

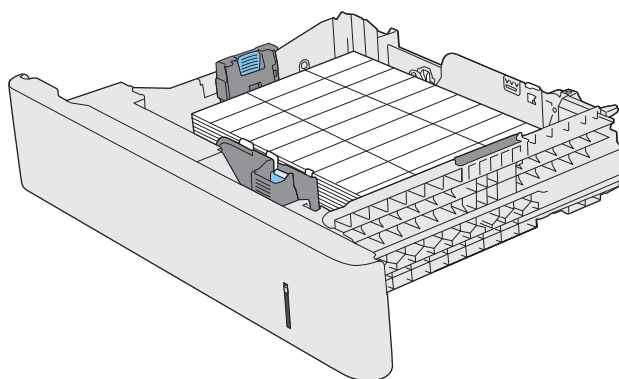

Kapacitet för fack och enheter

Fack eller enhet	Papperstyp	Specifikationer	Mängd
Fack 1	Papper	Intervall: 60 g/m ² (16 lb) finpapper till 220 g/m ² (58 lb) finpapper	Maximal höjd på pappersbunten: 10 mm Motsvarar 100 ark 75 g/m ² finpapper
	Kuvert	Mindre än 60 g/m ² finpapper till 90 g/m ² finpapper	Högst 10 kuvert
	Etiketter	Största tjocklek 0,102 mm	Maximal höjd på pappersbunten: 10 mm
	OH-film	Största tjocklek 0,102 mm	Maximal höjd på pappersbunten: 10 mm Upp till 50 ark
	Glättat papper	Intervall: 105 g/m ² finpapper till 220 g/m ² finpapper	Maximal höjd på pappersbunten: 10 mm Upp till 50 ark
Fack 2 ¹	Papper	Interv.:	Maximal bunthöjd: 25 mm (0,98 tum)
		60 g/m ² finpapper till 220 g/m ² finpapper	Motsvarar 250 ark 75 g/m ² (20 lb) finpapper

Fack eller enhet	Papperstyp	Specifikationer	Mängd
	OH-film	Största tjocklek 0,102 mm	Maximal bunthöjd: 25 mm (0,98 tum)
	Glättat papper	Intervall: 105 g/m ² finpapper till 220 g/m ² finpapper	Maximal bunthöjd: 25 mm (0,98 tum)
Fack 3 och de extra facken 4, 5 och 6 ¹	Papper	Intervall: 60 g/m ² finpapper till 220 g/m ² finpapper	Motsvarar 500 ark 75 g/m ² finpapper Maximal bunthöjd: 53 mm (2,1 tum)
	OH-film	Största tjocklek 0,102 mm	Maximal bunthöjd: 53 mm (2,1 tum)
	Glättat papper	Intervall: 105 g/m ² finpapper till 220 g/m ² finpapper	Maximal bunthöjd: 53 mm (2,1 tum)
Utmatningsfack	Papper		Upp till 300 ark 75 g/m ² (20 lb) finpapper

¹ Facken 2, 3, 4, 5 och 6 kan användas för utskrift på finpapper med högre ytvikt än 220 g/m² (59 lb) under vissa förhållanden, men HP garanterar inte resultatet.

Pappersorientering i facken

Om du använder papper som kräver en viss orientering lägger du i det enligt informationen i följande tabeller.

 **OBS!** Inställningarna [Växla läge för brevhuvud](#) och **Bildrotation** påverkar det sätt som papper med brevhuvud och förtryckta papper läggs i. Följande visar standardinställningen.

Pappersorientering vid påfyllning i fack 1

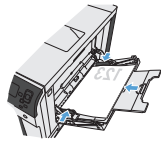
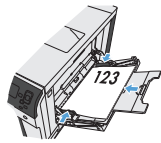
Papperstyp	Bildorientering	Läget för dubbelsidig utskrift	Fylla på papper
Brevhuvud eller annat förtryck	Stående	Enkelsidig utskrift	Framsidan vänd nedåt Övre kanten vänd mot produktens baksida
			
		Automatisk dubbelsidig utskrift	Framsidan vänd uppåt Övre kanten vänd mot produktens baksida
			

Papperstyp	Bildorientering	Läget för dubbelsidig utskrift	Fylla på papper
	Liggande	Enkelsidig utskrift	Framsidan vänd nedåt Övre kanten vänd mot produktens baksida
		Automatisk dubbelsidig utskrift	Framsidan vänd uppåt Övre kanten vänd mot produktens baksida
Hålat	Stående eller liggande	Enkel- eller dubbelsidig utskrift	Framsidan vänd nedåt Hålen vända mot fackets högra sida
Kuvert	Den korta kanten på kuvertet matas in i produkten	Enkelsidig utskrift	Framsidan vänd nedåt Övre kanten vänd mot produktens baksida

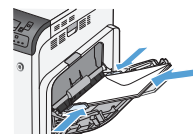
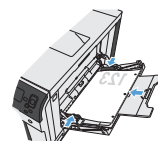
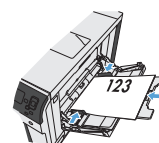
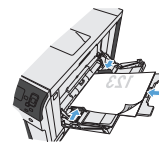

Pappersorientering vid påfyllning i fack 2, fack 3 eller de extra facken 4, 5 och 6

Papperstyp	Bildorientering	Läget för dubbelsidig utskrift	Fylla på papper
Brevhuvud eller annat förtryck	Stående	Enkelsidig utskrift	Framsidan vänd uppåt Övre kanten mot fackets baksida

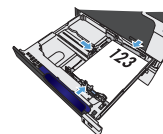

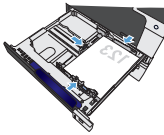
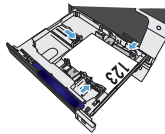
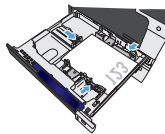
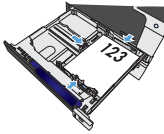
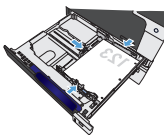
Papperstyp	Bildorientering	Läget för dubbelsidig utskrift	Fylla på papper
		Automatisk dubbelsidig utskrift	Framsidan vänd nedåt Övre kanten mot fackets baksida 
	Liggande	Enkelsidig utskrift	Framsidan vänd uppåt Övre kanten mot fackets högra sida 
		Automatisk dubbelsidig utskrift	Framsidan vänd nedåt Övre kanten mot fackets högra sida 
Hålat	Stående	Enkelsidig utskrift	Framsidan vänd uppåt Hålen vända mot fackets vänstra sida 
		Automatisk dubbelsidig utskrift	Framsidan vänd nedåt Hålen vända mot fackets högra sida 

Konfigurera fack

I följande situationer blir du automatiskt ombedd att konfigurera typ och storlek för ett fack:

- När du laddar papper i facket
- När du anger ett särskilt fack eller en särskild materialtyp för en utskrift via skrivardrivrutinen eller ett program och facket inte har konfigurerats så att det matchar inställningarna för utskriftsjobbet



OBS! Meddelandet visas inte om du skriver ut från fack 1 och om det har konfigurerats för inställningarna **Valfri storlek** och **Valfri typ**. I den här situationen, om inget fack har angetts för utskriften, sker utskriften från fack 1 även om inställningarna för pappersstorlek och papperstyp inte överensstämmer med papperet i fack 1.

Konfigurera ett fack när du fyller på papper

1. Fyll på papper i facket. Stäng facket om du använder fack 2, 3, 4, 5 eller 6.
2. Ett meddelande om fackets konfiguration visas.
3. Godkänn storlek och typ genom att trycka på knappen **OK**, eller tryck på **Ändra** om du vill välja en annan pappersstorlek eller papperstyp.
4. Om du vill ändra fackstorleken trycker du på nedåtpilen ▼ och markerar rätt storlek. Tryck sedan på **OK**.
5. Om du vill ändra facktypen trycker du på nedåtpilen ▼ och markerar rätt typ. Tryck sedan på **OK**.

Konfigurera ett fack så att det matchar inställningarna för utskriften

1. I programmet anger du källfack, pappersstorlek och papperstyp.
2. Skicka utskriften till skrivaren.
Om facket måste konfigureras visas meddelandet för fackkonfiguration.
3. Fyll på facket med papper av angiven typ och storlek och stäng facket.
4. När bekräftelsemeddelandet för pappersstorlek och papperstyp visas ska du trycka på **OK** för att bekräfta inställningarna.

Konfigurera ett fack på kontrollpanelen

Du kan också konfigurera facken för typ och storlek utan en uppmaning från skrivaren.

1. Tryck på knappen Hem .
2. Öppna följande meny:
 - **Fack**
3. Tryck på nedåtpilen ▼ så att inställningen för storlek eller typ för önskat fack markeras och tryck sedan på knappen **OK**.
4. Tryck på uppåtpilen ▲ eller nedåtpilen ▼ för att markera storlek eller typ. Om du ställer in en egen storlek väljer du en måttenhet och anger sedan måtten X och Y.

5. Tryck på knappen **OK** så sparas ditt val.
6. Tryck på knappen Hem  för att stänga menyn.

Automatisk pappersavkänning (autosensornläge)

Den automatiska identifieringsfunktionen fungerar bara om det aktuella facket är konfigurerat för inställningen **Valfri typ** eller vanligt papper. Den fungerar också när inställningen **Utskriftsläge** för det facket är inställd på alternativet **Autosensornläge**.

När skrivaren matar in ett papper från facket kan OH-film, pappersvikt och nivå på glätta identifieras.

Vill du ställa in det själv måste du välja en papperstyp för utskriften eller ställa in en för facket.

Inställningar för den automatiska identifieringsfunktionen

Fullständig identifiering (endast fack 1)	För varje pappersark som matas in från facket identifierar skrivaren lätt papper, vanligt papper, tungt papper, glättat papper, grovt papper och OH-film.
Utökad avkänning	För de första pappersarken som matas in från facket identifierar skrivaren lätt papper, vanligt papper, tungt papper, glättat papper, grovt papper och OH-film. Skrivaren behandlar resten av sidorna som samma typ.
Endast OH-film	Skrivaren skiljer mellan OH-film och material som inte är OH-film.

Välja papper efter källa, typ eller storlek

I operativsystemet Microsoft Windows är det tre inställningar som påverkar hur skrivardrivrutinen matar material när du skickar ett utskriftsjobb. Inställningarna **Källa**, **Typ** och **Storlek** visas i dialogrutorna **Utskriftsformat**, **Skriv ut**, **Inställningar** eller **Utskriftsegenskaper** i de flesta program. Om du inte ändrar inställningarna väljer skrivaren automatiskt ett fack utifrån grundinställningarna.

Källa

Om du vill skriva ut efter källa väljer du ett specifikt fack i skrivardrivrutinen som skrivaren använder. Om du väljer ett fack som är konfigurerat för en typ eller storlek som inte matchar utskriften, uppmanas du att fylla på facket med papper i samma storlek eller typ som utskriftsjobbet, innan du skriver ut. När du har fyllt på facket startar utskriften.

Typ och storlek

- Att skriva ut efter typ eller storlek innebär att skrivaren matar in från det fack som innehåller papper av rätt typ och storlek.
- Genom att välja papper efter typ istället för källa skyddas specialpapper från användning av misstag.
- Använder du fel inställning kan utskriftskvaliteten bli dålig. Skriv alltid ut efter typ om du använder specialmaterial, t.ex. etiketter eller OH-film.
- Skriv ut kuvert efter storlek om det är möjligt.

- Om du vill skriva ut efter typ eller storlek väljer du typ eller storlek i dialogrutan **Utskriftsformat, Skriv ut, Inställningar** eller **Utskriftsegenskaper**, beroende på program.
- Om du ofta skriver ut på en viss papperstyp eller pappersstorlek kan du konfigurera ett fack för den typen eller storleken. När du sedan väljer den typen eller storleken för ett dokument matar skrivaren in papperet från det fack som är konfigurerat för den aktuella typen eller storleken.

4 Utskriftsuppgifter

- [Skrivardrivrutiner som stöds \(Windows\)](#)
- [Utskriftsmetoder \(Windows\)](#)
- [Utskriftsmetoder \(Mac OS X\)](#)
- [Ytterligare utskriftsmetoder \(Windows\)](#)
- [Ytterligare utskriftsmetoder \(Mac OS X\)](#)
- [Lagra utskrifter på skrivaren](#)
- [Lägg till en skiljesida \(Windows\)](#)
- [Mobila utskrifter](#)

Skrivardrivrutiner som stöds (Windows)

Skrivardrivrutiner ger åtkomst till produktens funktioner och gör att datorn kan kommunicera med produkten (med hjälp av ett skrivarspråk). Följande skrivardrivrutiner finns på www.hp.com/support/colorljM750.

HP PCL 6-drivrutin

- Medföljer som standarddrivrutin på cd-skivan i förpackningen. Den här drivrutinen installeras automatiskt såvida du inte väljer en annan.
- Rekommenderas för alla Windows-miljöer
- Ger bäst hastighet, utskriftskvalitet och stöd av produktens funktioner för de flesta användare
- Utvecklad för att fungera ihop med Windows Graphic Device Interface (GDI) för bästa hastighet i Windows-miljöer.
- Är eventuellt inte fullt kompatibel med tredjepartsprogram och anpassade program som baseras på PCL 5

HP UPD PS-drivrutin

- Rekommenderas för användning tillsammans med programvara från Adobe® samt med andra grafikintensiva program.
- Stöder utskrift av PostScript-emulering och PostScript-flashteckensnitt

HP UPD PCL 5

- Rekommenderas för allmänna kontorsutskrifter i Windows-miljöer
- Kompatibel med tidigare PCL-versioner och äldre HP LaserJet-produkter
- Det bästa valet för utskrift från tredjepartsprogram och anpassade program
- Det bästa valet vid arbete i blandmiljöer som kräver att produkten ställs in som PCL 5 (UNIX, Linux, stordator)
- Särskilt utformad för användning i Windows-miljöer på företag som behöver en och samma drivrutin till flera produktmodeller
- Rekommenderas vid utskrift till flera produktmodeller från en mobil Windows-dator

HP UPD PCL 6-drivrutin

- Rekommenderas för utskrift i alla Windows-miljöer
 - Ger generellt bäst hastighet, utskriftskvalitet och stöd för skrivarfunktioner för de flesta användare
 - Anpassad till användargränssnittet i Windows för att ge högsta hastighet i Windows-miljöer
 - Är eventuellt inte fullt kompatibel med tredjepartsprogram och anpassade program som baseras på PCL 5
-

Universell HP-skrivardrivrutin

HP Universal Print Driver (UPD) för Windows är en gemensam skrivardrivrutin som ger dig omedelbar tillgång till i stort sett alla HP LaserJet-produkter, oavsett var du befinner dig, utan att behöva hämta separata drivrutiner. Den bygger på beprövad HP-drivrutinsteknik och har testats noggrant med användning i många program. Detta är en kraftfull lösning som fungerar utan avbrott och konsekvent under lång tid.

Den universella HP-drivrutinen kommunicerar direkt med varje HP-produkt, samlar in konfigurationsinformation och anpassar sedan användargränssnittet så att produktens unika funktioner visas. Produktens funktioner aktiveras automatiskt, t.ex. tvåsidiga utskrifter och häftning, så du behöver inte göra någonting manuellt.

Mer information finns på www.hp.com/go/upd.

Installationslägen för universell skrivardrivrutin

Traditionellt läge:

- Om du använder det här läget ska du hämta den universella skrivardrivrutinen från Internet. Besök www.hp.com/go/upd.
- Använd detta läge om du installerar drivrutinen på en dator.
- Den fungerar för en specifik produkt.
- Om du använder det här läget måste du installera den universella skrivardrivrutinen separat på varje dator och för varje produkt.

Dynamiskt läge:

- Om du använder det här läget ska du hämta den universella skrivardrivrutinen från Internet. Besök www.hp.com/go/upd.
 - I dynamiskt läge kan du använda en enstaka drivrutinsinstallation, så att du kan upptäcka och skriva ut på HP-produkter på valfri plats.
 - Använd detta läge om du installerar den universella skrivardrivrutinen för en arbetsgrupp.
-

Utskriftsmetoder (Windows)

Använda en utskriftsgenväg (Windows)

1. Välj alternativet **Skriv ut** i programvaran.
2. Välj skrivaren och klicka på **Egenskaper** eller **Inställningar**.

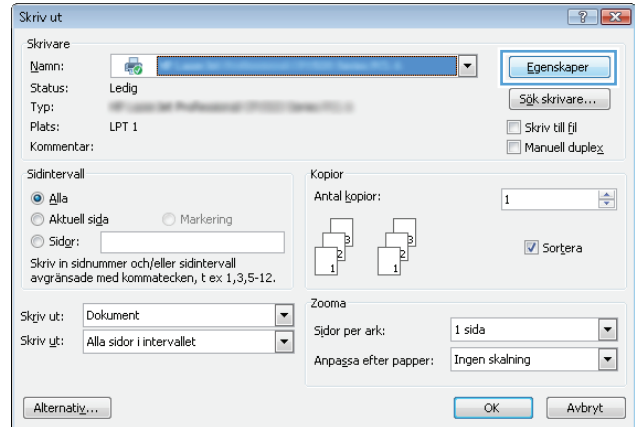

3. Klicka på fliken **Genvägar**.

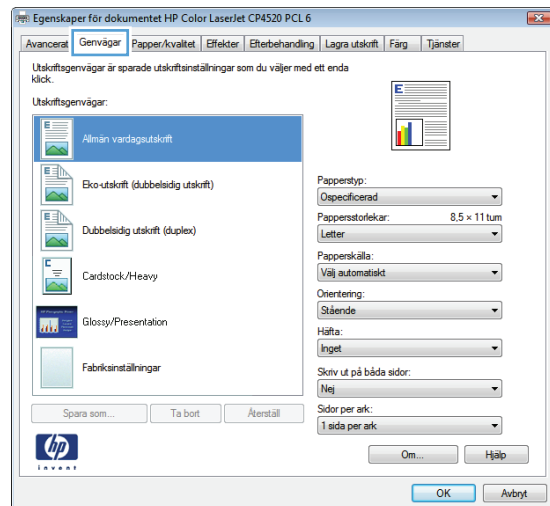

4. Välj en av genvägarna. Klicka på **OK** för att stänga dialogrutan **Dokumentegenskaper**.

OBS! När du väljer en genväg ändras motsvarande inställningar på de andra flikarna i skrivardrivrutinen.

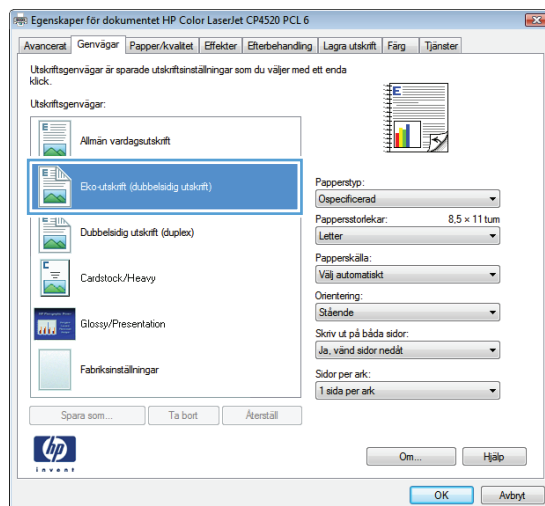

5. I dialogrutan **Skriv ut** klickar du på knappen **OK** för att skriva ut.

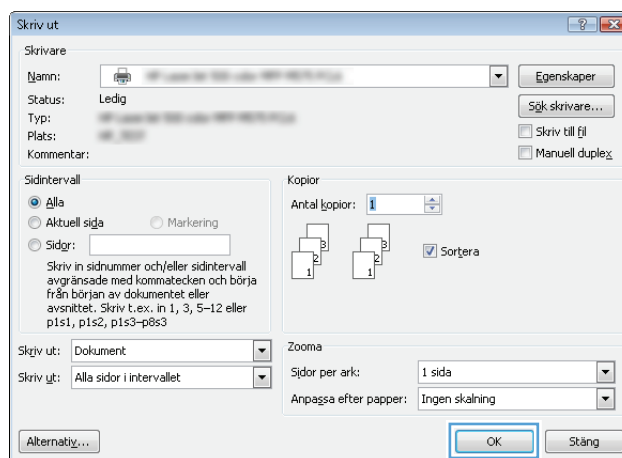

Skapa utskriftsgenvägar (Windows)

1. Välj alternativet **Skriv ut** i programvaran.
2. Välj skrivaren och klicka på **Egenskaper** eller **Inställningar**.

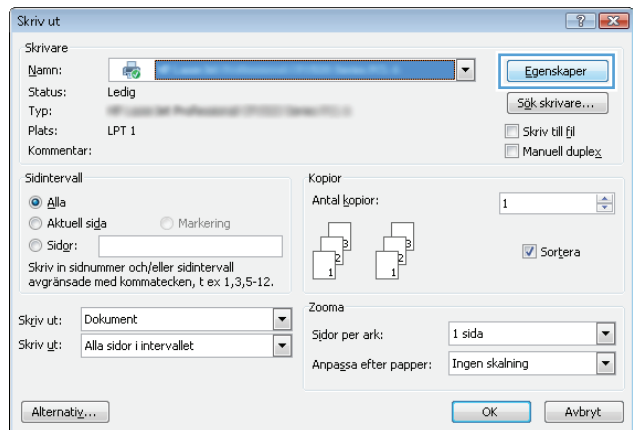

3. Klicka på fliken **Genvägar**.

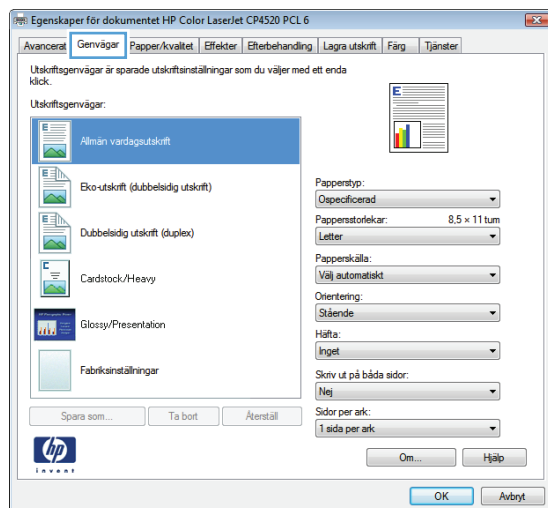

4. Välj en befintlig genväg som bas.

OBS! Välj alltid en genväg innan du justerar någon av inställningarna på höger sida av skärmen. Om du justerar inställningarna och sedan väljer en genväg, förloras alla justeringar.

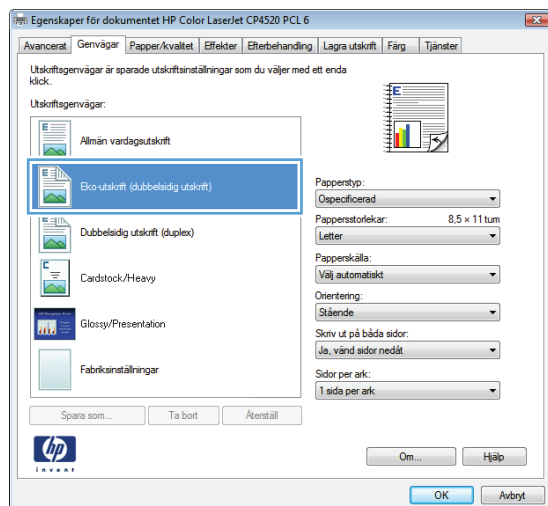

5. Välj utskriftsalternativ för den nya genvägen.

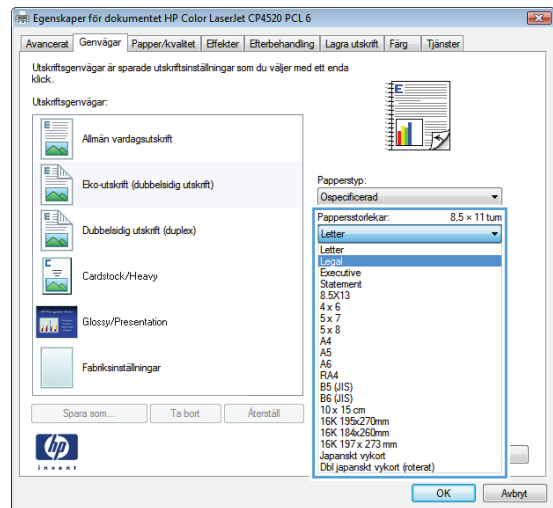

6. Klicka på knappen **Spara som**.

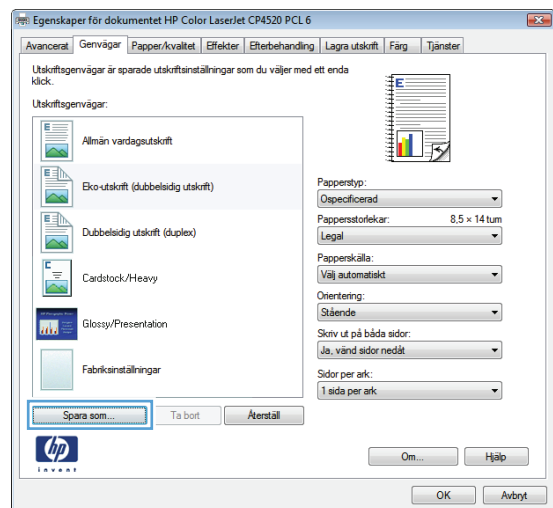

7. Ange ett namn för genvägen och klicka sedan på knappen **OK**.

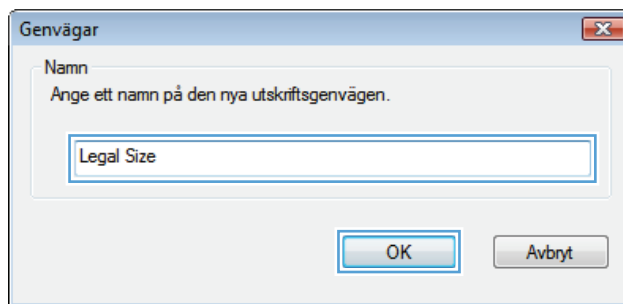

8. Klicka på **OK** för att stänga dialogrutan **Dokumentegenskaper**. I dialogrutan **Skriv ut** klickar du på knappen **OK** för att skriva ut.

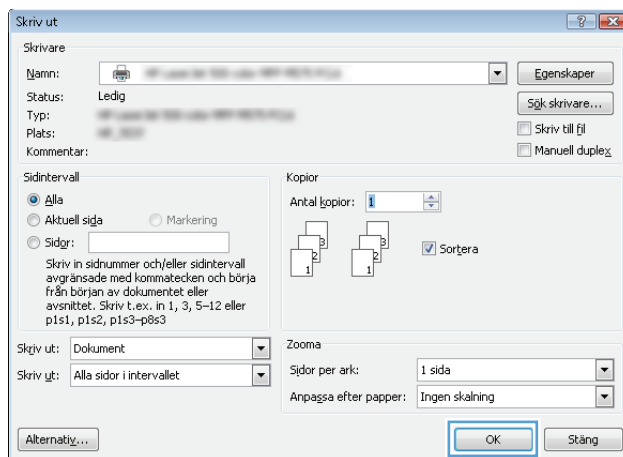

Skriva ut på båda sidor automatiskt (Windows)

1. Välj alternativet **Skriv ut** i programvaran.
2. Markera skrivaren och klicka på **Egenskaper** eller **Inställningar**.

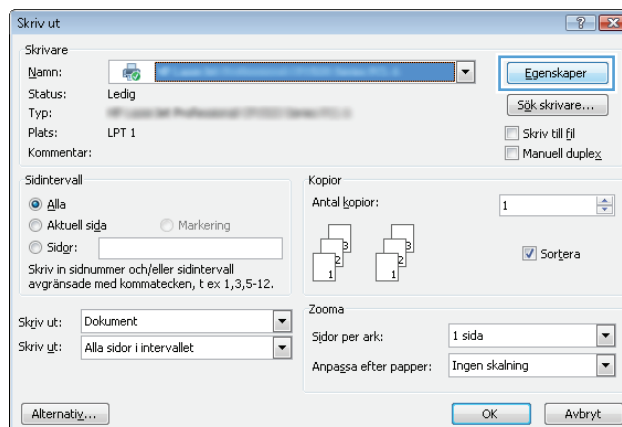

3. Klicka på fliken **Efterbehandling**.

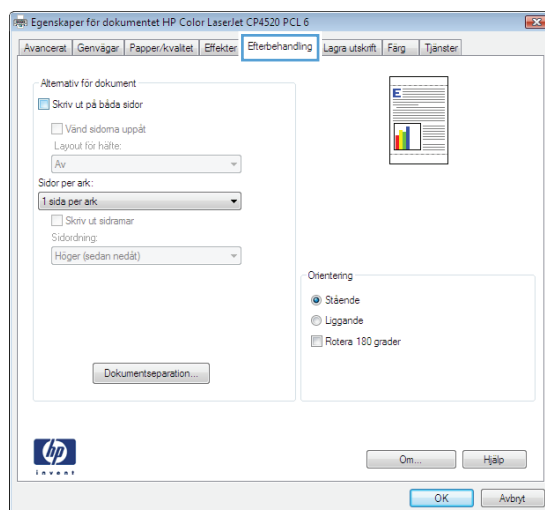

4. Markera kryssrutan **Skriv ut på båda sidor**. Klicka på **OK** för att stänga dialogrutan **Dokumentegenskaper**.

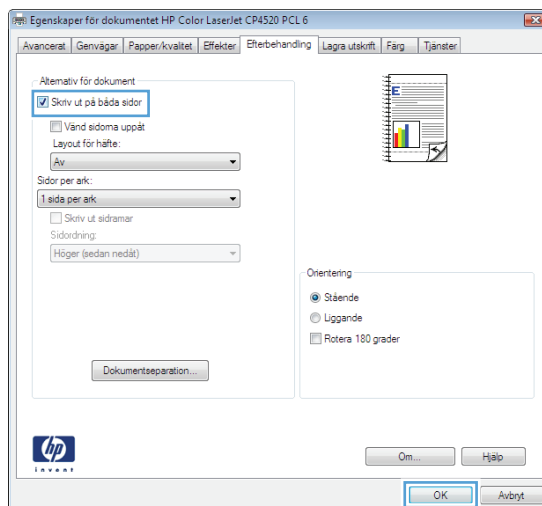

5. I dialogrutan **Skriv ut** klickar du på knappen **OK** för att skriva ut.

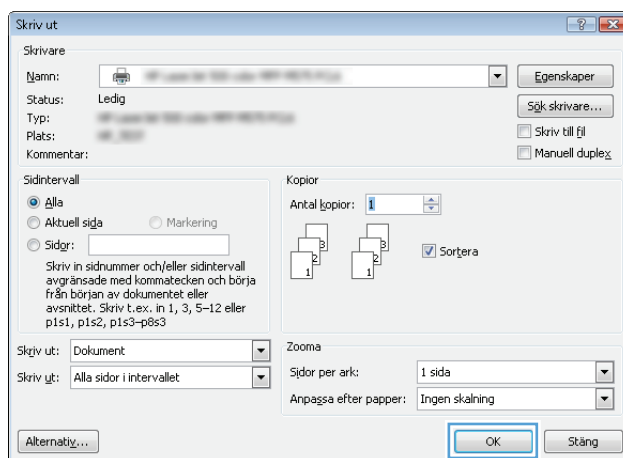

Skriva ut på båda sidor manuellt (Windows)

1. Välj alternativet **Skriv ut** i programvaran.
2. Markera skrivaren och klicka på **Egenskaper** eller **Inställningar**.

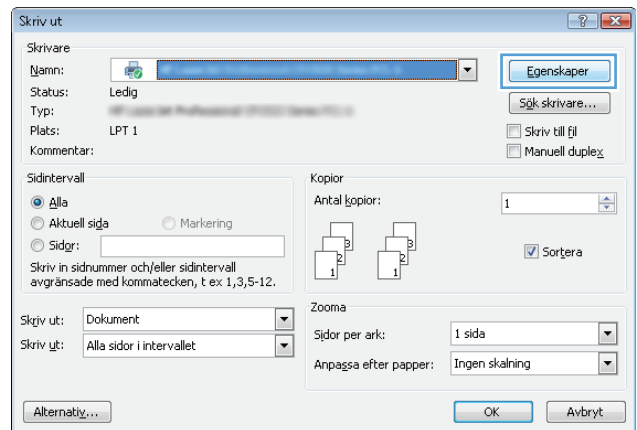

3. Klicka på fliken **Efterbehandling**.

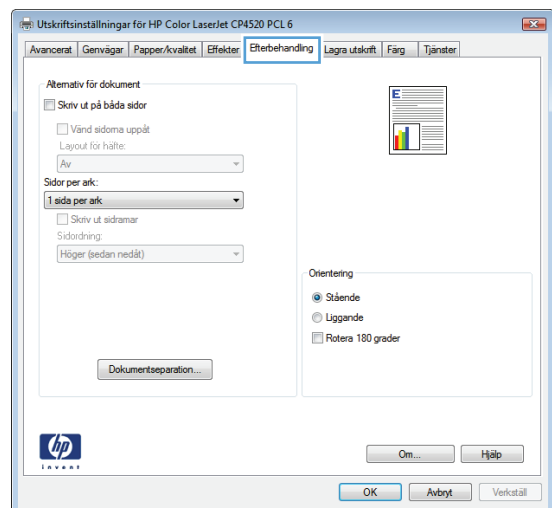

4. Markera kryssrutan **Skriv ut på båda sidor (manuellt)**. Tryck på knappen **OK** om du vill skriva ut jobbets första sida.

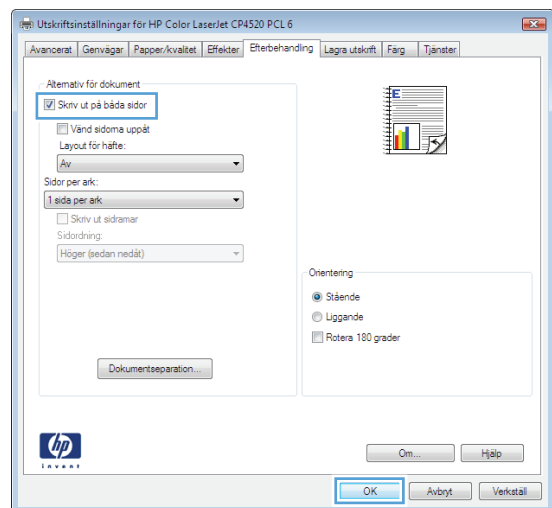

5. Hämta den utskrivna bunten i utmatningsfacket och placera den med den utskrivna sidan vänd uppåt i fack 1.

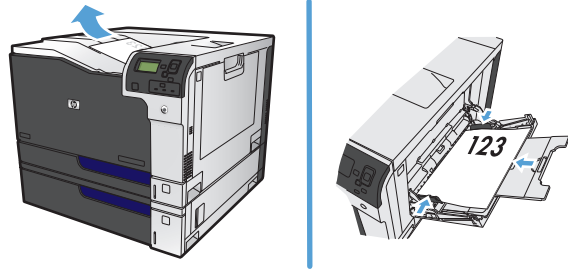

6. Om du uppmanas trycka på en knapp på kontrollpanelen för att fortsätta ska du göra det.

Skriva ut flera sidor per ark (Windows)

1. Välj alternativet **Skriv ut** i programvaran.
2. Markera skrivaren och klicka på **Egenskaper** eller **Inställningar**.

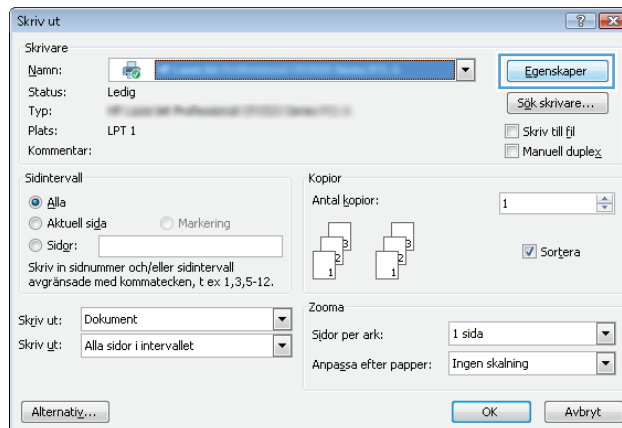

3. Klicka på fliken **Efterbehandling**.

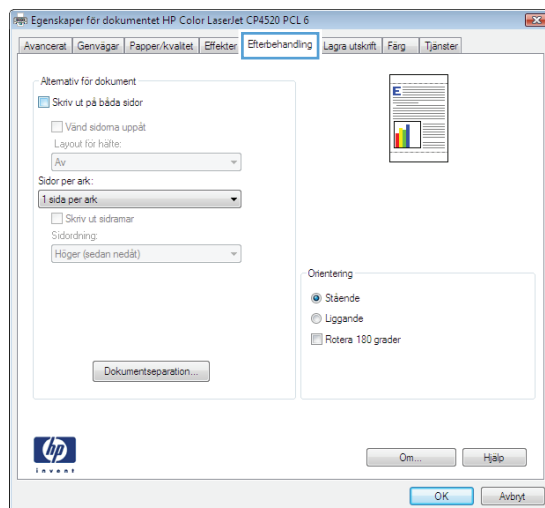

4. Välj antalet sidor per ark i listrutan **Sidor per ark**.

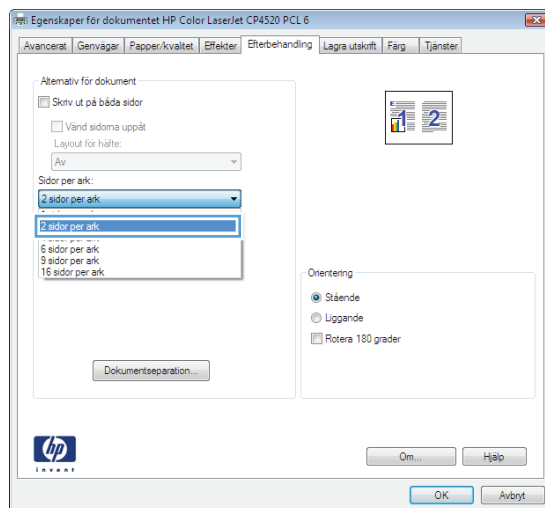

5. Välj alternativ för **Skriv ut sidramar**, **Sidordning** och **Orientering**. Klicka på **OK** för att stänga dialogrutan **Dokumentegenskaper**.

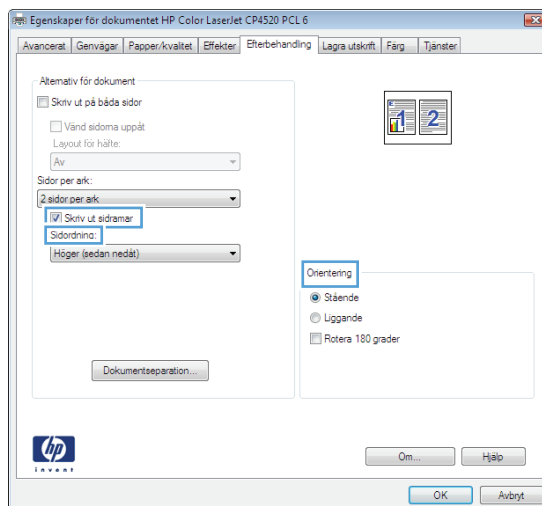

6. I dialogrutan **Skriv ut** klickar du på knappen **OK** för att skriva ut.

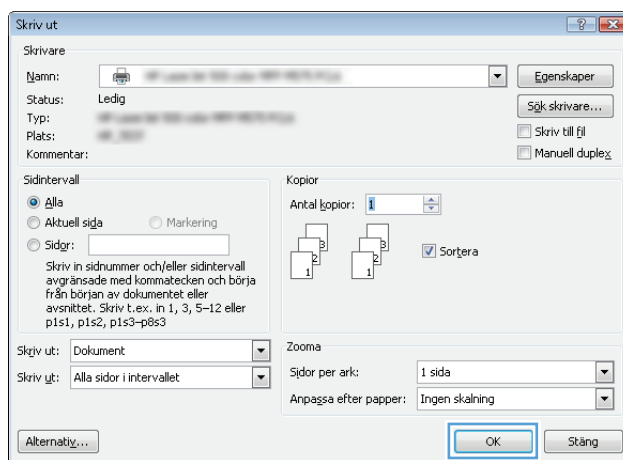

Välja sidorientering (Windows)

1. Välj alternativet **Skriv ut** i programvaran.
2. Välj skrivaren och klicka på **Egenskaper** eller **Inställningar**.

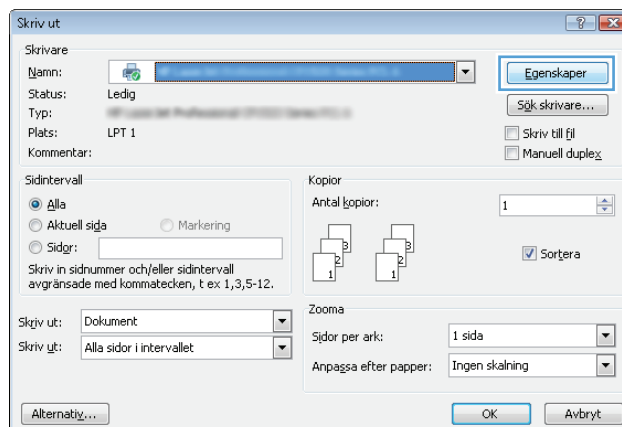

3. Klicka på fliken **Efterbehandling**.

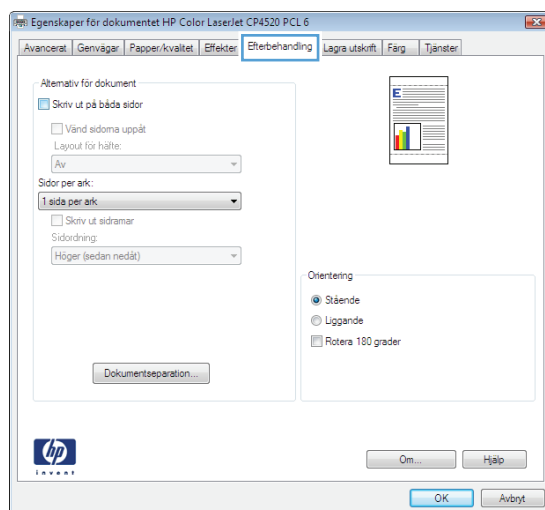

4. I området **Orientering** väljer du alternativet **Stående** eller **Liggande**.

Om du vill skriva ut sidbilden upp och ned väljer du **Rotera 180 grader**.

Klicka på **OK** för att stänga dialogrutan **Dokumentegenskaper**.

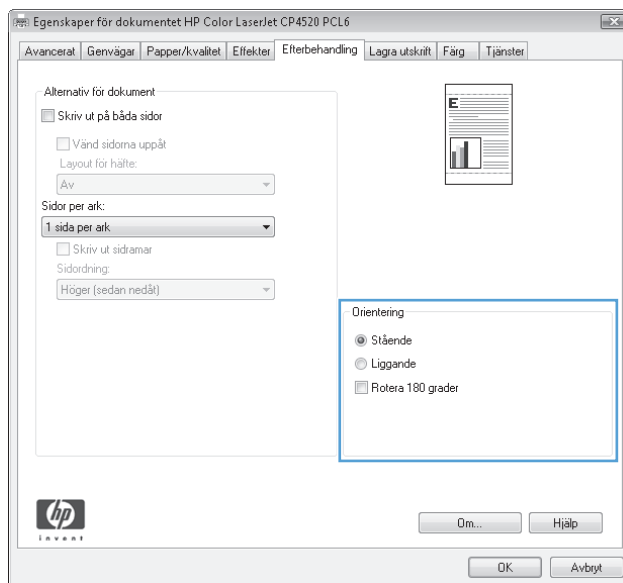

5. I dialogrutan **Skriv ut** klickar du på knappen **OK** för att skriva ut.

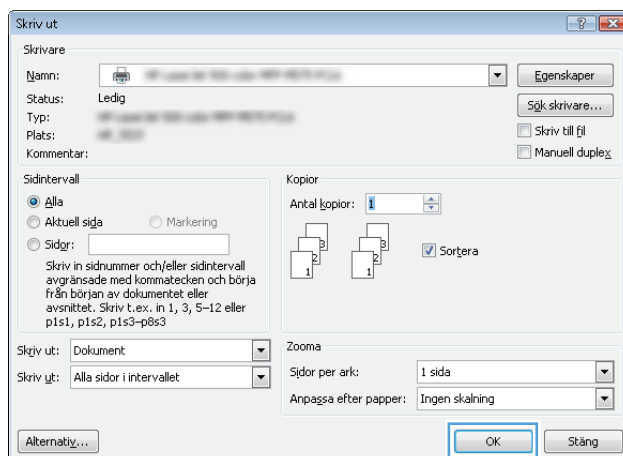

Välja papperstyp (Windows)

1. Välj alternativet **Skriv ut** i programvaran.
2. Markera skrivaren och klicka på **Egenskaper** eller **Inställningar**.

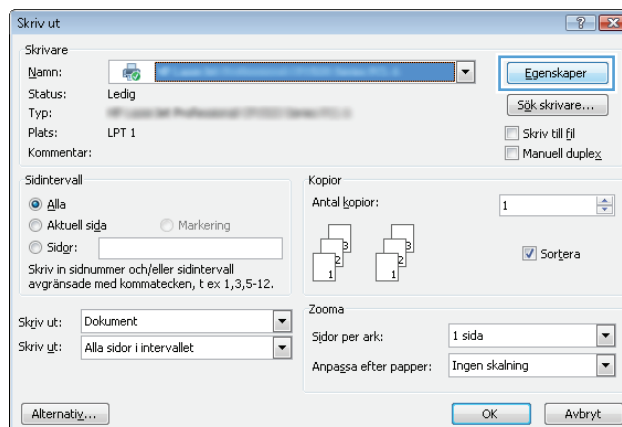

3. Klicka på fliken **Papper/kvalitet**.

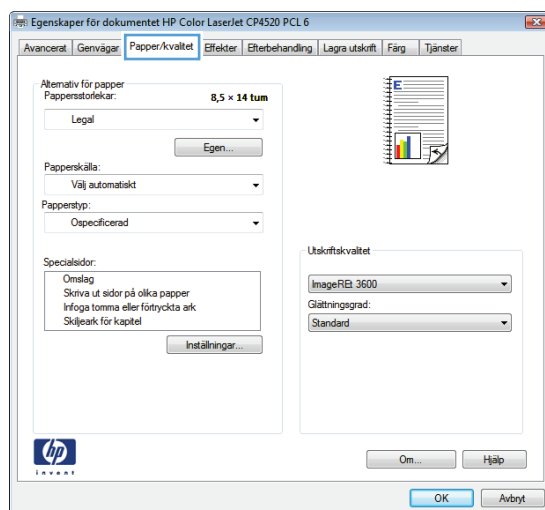

4. I listrutan **Papperstyp** klickar du på alternativet **Mer...**

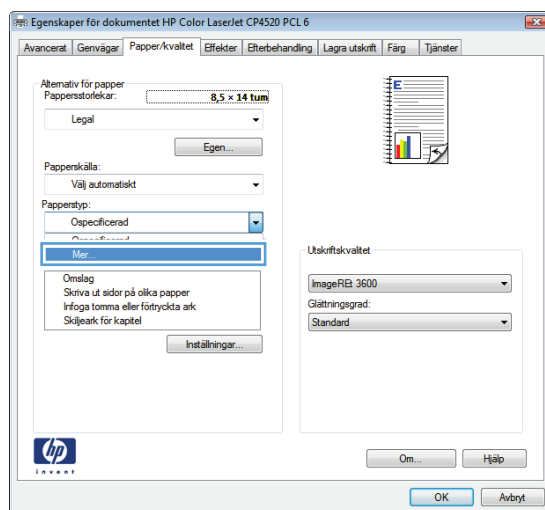

5. Utöka listan med alternativ för **Typ:**.

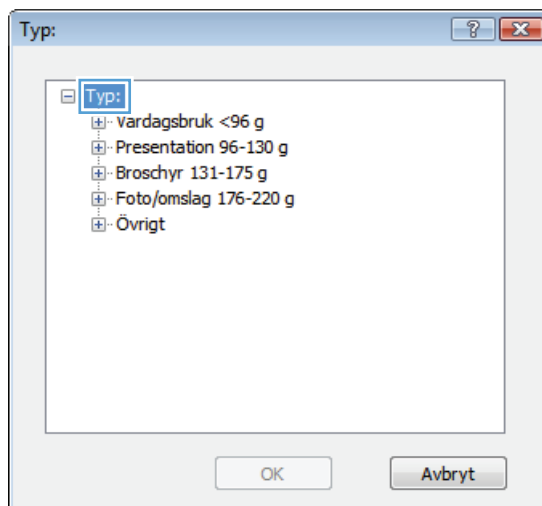

6. Utöka kategorin med papperstyper som bäst stämmer med dina papper.

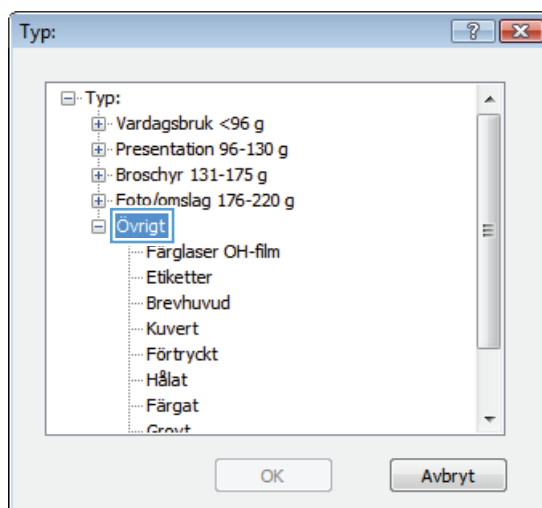

7. Välj alternativet för den papperstyp som du använder och klicka sedan på **OK**.

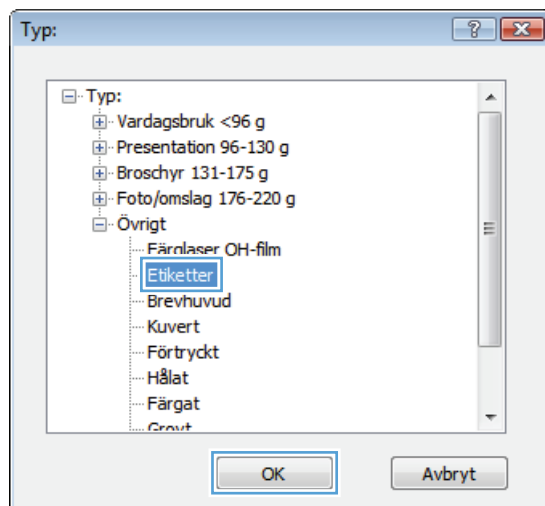

8. Klicka på **OK** för att stänga dialogrutan **Dokumentegenskaper**. I dialogrutan **Skriv ut** klickar du på knappen **OK** för att skriva ut.

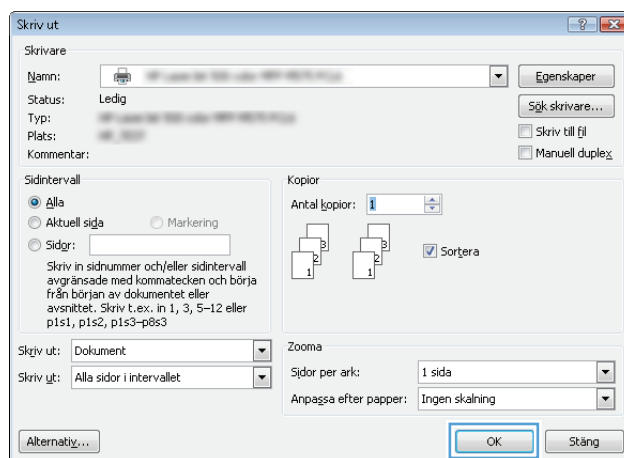

Skriva ut den första eller den sista sidan på ett annat papper (Windows)

1. Välj alternativet **Skriv ut** i programvaran.
2. Markera skrivaren och klicka på **Egenskaper** eller **Inställningar**.

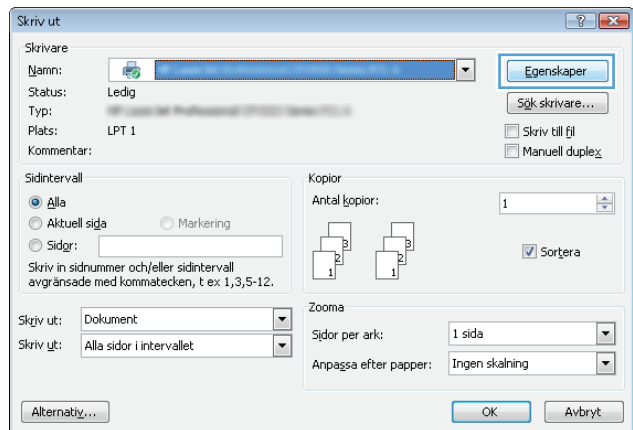

3. Klicka på fliken **Papper/kvalitet**.

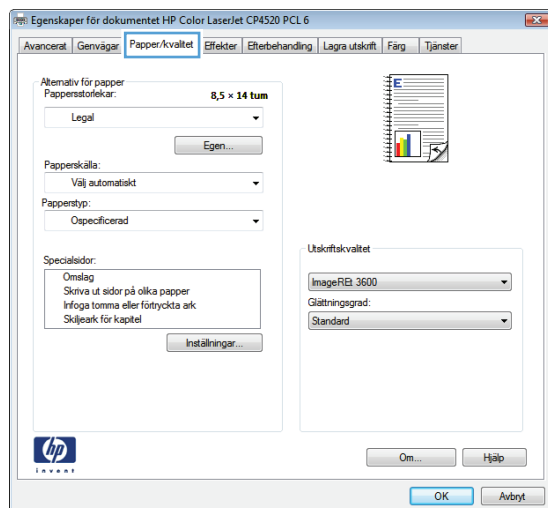

4. I området **Specialsidor** klickar du på alternativet **Skriva ut sidor på olika papper** och klickar sedan på **Inställningar**.

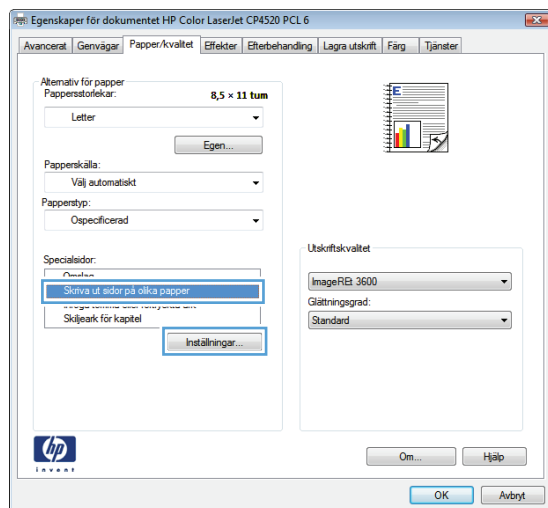

- I området **Sidor i dokumentet** väljer du antingen alternativet **Första** eller **Sista**.

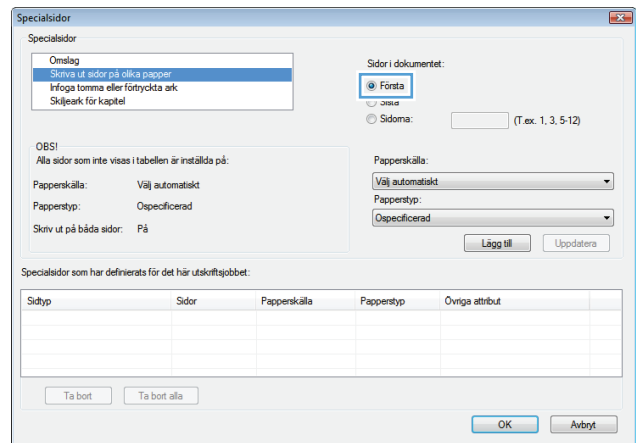

- Välj rätt alternativ i listrutorna **Papperskälla** och **Papperstyp**. Klicka på knappen **Lägg till**.

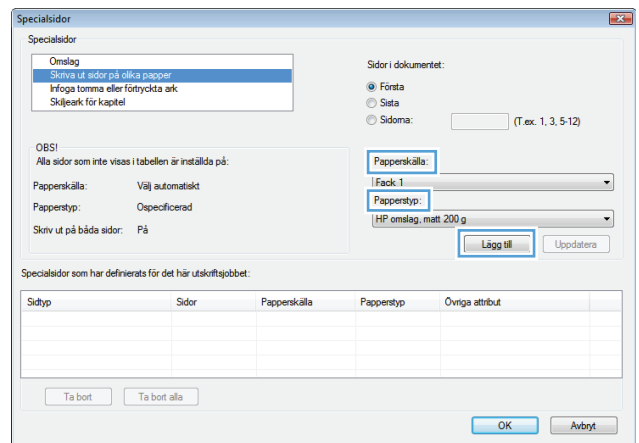

- Om du skriver ut *både* den första och den sista sidan på olika papper upprepar du stegen 5 och 6, och väljer alternativen för den andra sidan.

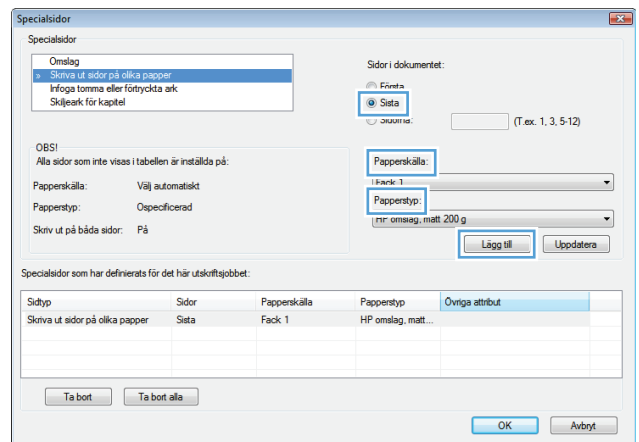

8. Klicka på knappen **OK**.

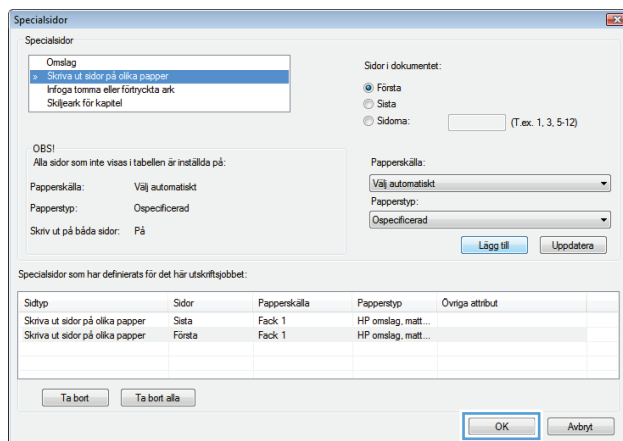

9. Klicka på **OK** för att stänga dialogrutan **Dokumentegenskaper**. I dialogrutan **Skriv ut** klickar du på knappen **OK** för att skriva ut.

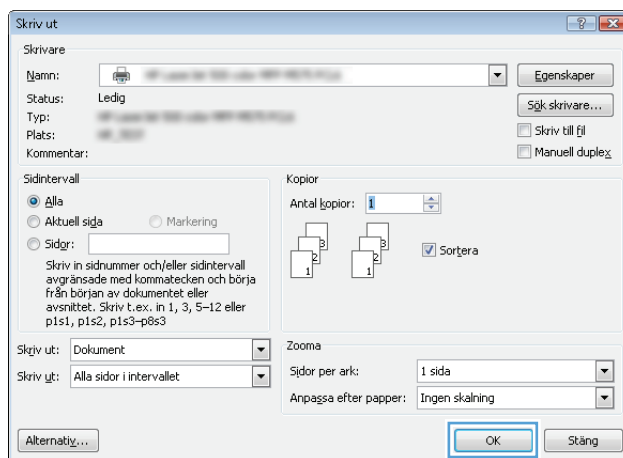

Anpassa ett dokument till sidstorleken (Windows)

1. Välj alternativet **Skriv ut** i programvaran.
2. Välj skrivaren och klicka på **Egenskaper** eller **Inställningar**.

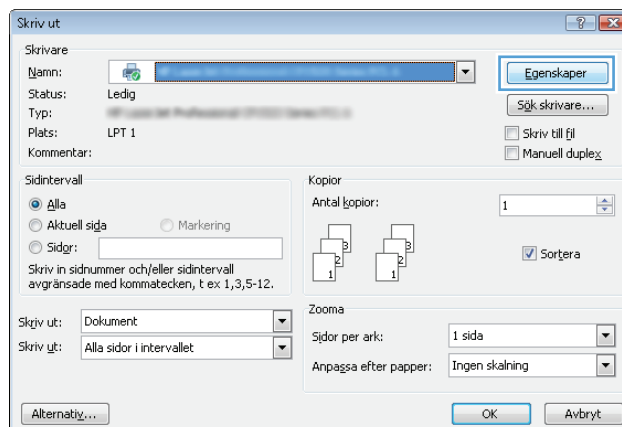

3. Klicka på fliken **Effekter**.

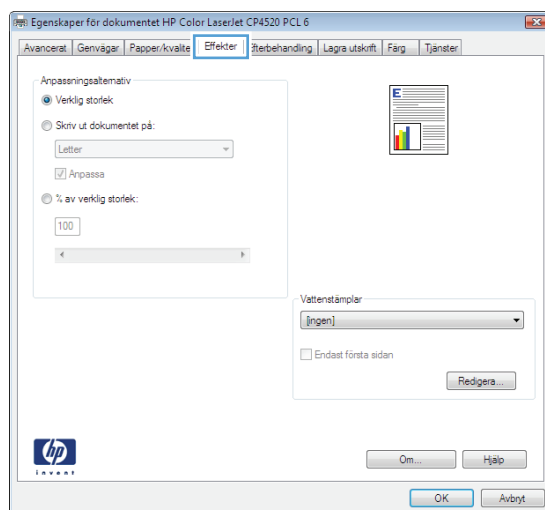

4. Välj alternativet **Skriv ut dokument på** och välj sedan en storlek i listrutan.

Klicka på **OK** för att stänga dialogrutan **Dokumentegenskaper**.

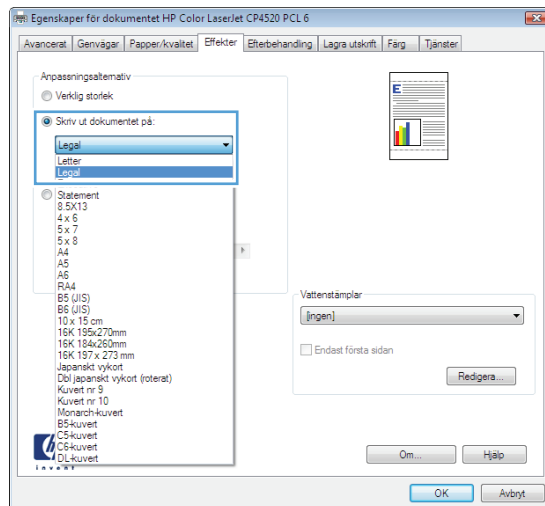

5. I dialogrutan **Skriv ut** klickar du på knappen **OK** för att skriva ut.

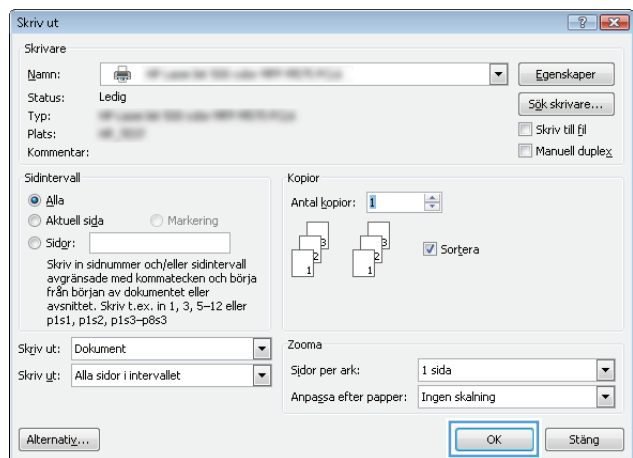

Skapa ett häfte (Windows)

1. Välj alternativet **Skriv ut** i programvaran.
2. Markera skrivaren och klicka på **Egenskaper** eller **Inställningar**.

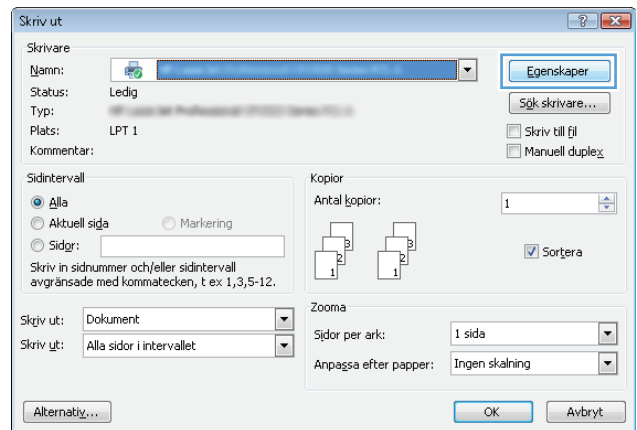

3. Klicka på fliken **Efterbehandling**.

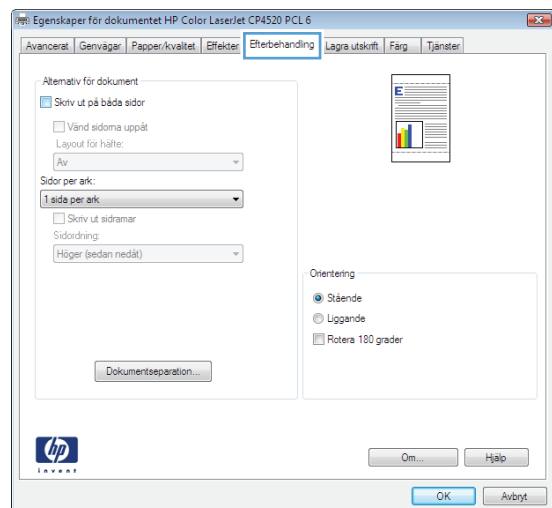

4. Markera kryssrutan **Skriv ut på båda sidor**.

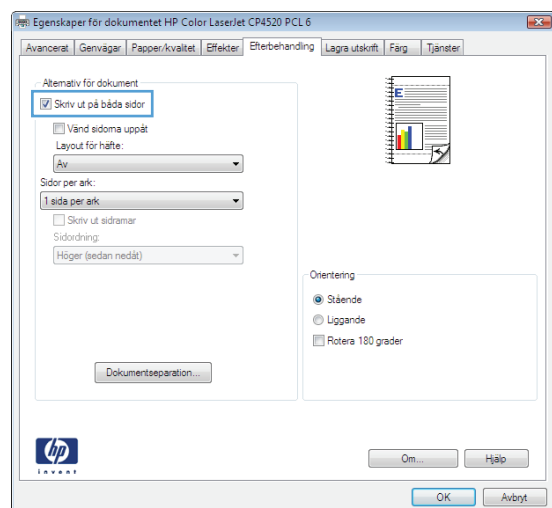

5. I listrutan **Layout för häfte** klickar du på alternativet **Bindning vänstersida** eller **Bindning högersida**. Alternativet **Sidor per ark** ändras automatiskt till **2 sidor per ark**.

Klicka på **OK** för att stänga dialogrutan **Dokumentegenskaper**.

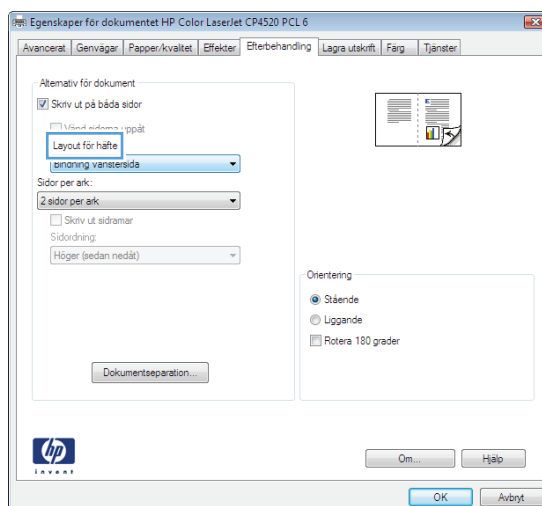

6. I dialogrutan **Skriv ut** klickar du på knappen **OK** för att skriva ut.

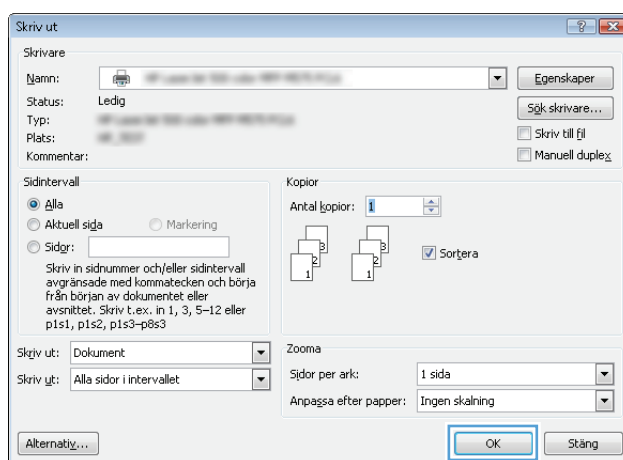

Utskriftsmetoder (Mac OS X)

Använda en förinställning för utskrift (Mac OS X)

1. Klicka på menyn **Fil** och därefter på alternativet **Utskrift**.
2. Välj produkten på menyn **Skrivare**.
3. Välj förinställning i menyn **Förinställningar**.
4. Klicka på knappen **Utskrift**.



OBS! Om du vill använda skrivarens standardinställningar väljer du alternativet **standard**.

Skapa en förinställning för utskrift (Mac OS X)

Använd förinställningar om du vill spara de aktuella utskriftsinställningarna så att du kan använda dem igen.

1. Klicka på menyn **Fil** och därefter på alternativet **Utskrift**.
2. Välj produkten på menyn **Skrivare**.
3. Som standard visar skrivardrivrutinen menyn **Kopior och sidor**. Öppna menyns listruta och öppna sedan en meny som du vill ändra utskriftsinställningarna för.
4. På varje meny väljer du de utskriftsinställningar som du vill spara för återanvändning.
5. På menyn **Förinställningar** klickar du på alternativet **Spara som...** och anger namnet på förinställningen.
6. Klicka på knappen **OK**.

Skriva ut på båda sidor automatiskt (Mac OS X)

1. Klicka på menyn **Fil** och därefter på alternativet **Utskrift**.
2. Välj produkten på menyn **Skrivare**.
3. Som standard visar skrivardrivrutinen menyn **Kopior och sidor**. Öppna menyns listruta och klicka sedan på menyn **Layout**.
4. Välj ett bindningsalternativ i listrutan **Dubbelsidig**.
5. Klicka på knappen **Utskrift**.

Skriva ut på båda sidor manuellt (Mac OS X)

1. Klicka på menyn **Fil** och därefter på **Utskrift**.
2. Välj produkten på menyn **Skrivare**.
3. Enligt standard visar skrivardrivrutinen menyn **Kopior och sidor**. Öppna menylistorna och klicka sedan på menyn **Manuell dubbelsidig utskrift**.
4. Klicka i rutan **Manuell dubbelsidig utskrift** och välj ett bindningsalternativ.
5. Klicka på knappen **Utskrift**.
6. Gå till skrivaren och ta bort eventuellt tomt papper som finns i fack 1.

7. Hämta den utskrivna buntan i utmatningsfacket och placera den med den utskrivna sidan vänd uppåt i inmatningsfacket.
8. Om du uppmanas trycka på en knapp på kontrollpanelen för att fortsätta ska du göra det.

Skriva ut flera sidor per ark (Mac OS X)

1. Klicka på menyn **Fil** och därefter på alternativet **Utskrift**.
2. Välj produkten på menyn **Skrivare**.
3. Som standard visar skrivardrivrutinen menyn **Kopior och sidor**. Öppna menyns listruta och klicka sedan på menyn **Layout**.
4. I listrutan **Sidor per ark** väljer du det antal sidor som du vill skriva ut på varje ark.
5. I området **Utskriftsriktning** väljer du ordning och placering för sidorna på arket.
6. I menyn **Ram** väljer du den typ av ram som du vill skriva ut runt varje sida på arket.
7. Klicka på knappen **Utskrift**.

Välja sidorientering (Mac OS X)

1. Klicka på menyn **Fil** och därefter på alternativet **Utskrift**.
2. Välj produkten på menyn **Skrivare**.
3. Klicka på knappen **Utskriftsformat** på menyn **Kopior och sidor**.
4. Klicka på ikonen för den sidorientering du vill använda och klicka sedan på knappen **OK**.
5. Klicka på knappen **Utskrift**.

Välja papperstyp (Mac OS X)

1. Klicka på menyn **Fil** och därefter på alternativet **Utskrift**.
2. Välj produkten på menyn **Skrivare**.
3. Som standard visar skrivardrivrutinen menyn **Kopior och sidor**. Öppna menyns listruta och klicka sedan på menyn **Efterbehandling**.
4. Välj en typ i listrutan **Material**.
5. Klicka på knappen **Utskrift**.

Skriva ut ett försättsblad (Mac OS X)

1. Klicka på menyn **Fil** och därefter på alternativet **Utskrift**.
2. Välj produkten på menyn **Skrivare**.
3. Som standard visar skrivardrivrutinen menyn **Kopior och sidor**. Öppna menyns listruta och klicka sedan på menyn **Försättsblad**.
4. Välj var du vill skriva ut försättsbladet. Klicka på knappen **Före dokumentet** eller **Efter dokumentet**.
5. I menyn **Försättsbladstyp** väljer du det meddelande som du vill skriva ut på försättsbladet.

 **OBS!** Om du vill skriva ut ett tomt försättsblad väljer du alternativet **standard** i menyn **Försättsbladstyp**.

6. Klicka på knappen **Utskrift**.

Anpassa ett dokument till sidstorleken (Mac OS X)

1. Klicka på menyn **Fil** och därefter på alternativet **Utskrift**.
2. Välj produkten på menyn **Skrivare**.
3. Som standard visar skrivardrivrutinen menyn **Kopior och sidor**. Öppna menyns listruta och klicka sedan på menyn **Pappershantering**.
4. Klicka i rutan **Anpassa till pappersstorlek** i området **Målpappersstorlek** och välj sedan storlek i listrutan.
5. Klicka på knappen **Utskrift**.

Skapa ett häfte (Mac OS X)

1. Klicka på menyn **Fil** och därefter på alternativet **Utskrift**.
2. Välj produkten på menyn **Skrivare**.
3. Som standard visar skrivardrivrutinen menyn **Kopior och sidor**. Öppna menyns listruta och klicka sedan på menyn **Layout**.
4. Välj ett bindningsalternativ i listrutan **Dubbelsidig**.
5. Öppna menyns listruta och klicka sedan på menyn **Utskrift av häfte**.
6. Klicka i rutan **Formatera utskriften som häfte** och välj ett bindningsalternativ.
7. Välj pappersstorlek.
8. Klicka på knappen **Utskrift**.

Ytterligare utskriftsmetoder (Windows)

Avbryta en utskrift (Windows)



OBS! Om utskriften har pågått länge kanske du inte kan avbryta den.

1. Du kan avbryta en pågående utskrift via kontrollpanelen genom att göra så här:
 - a. Tryck på Stopp på startskärmen på produktens kontrollpanel. Skrivaren pausar utskriften och skärmen **Jobbstatus** öppnas.
 - b. I listan på pekskärmen trycker du på den utskrift som du vill avbryta och sedan på knappen **Avbryt utskrift**.
 - c. Du uppmanas bekräfta att jobbet ska avbrytas. Tryck på **Ja**.
2. Du kan också avbryta en utskrift från ett program eller en utskriftskö.
 - **Program:** Normalt visas en dialogruta på skärmen, med vars hjälp du kan avbryta utskriften.
 - **Utskriftskö i Windows:** Om en utskrift väntar i en utskriftskö (datorns minne) eller i utskriftsbufferingen kan du radera utskriften där.
 - **Windows XP, Server 2003 eller Server 2008:** Klicka på **Start, Inställningar** och sedan på **Skrivare och faxar**. Dubbelklicka på symbolen för produkten för att öppna fönstret, högerklicka på den utskrift som du vill avbryta och klicka sedan på **Avbryt**.
 - **Windows Vista:** Klicka på Windows-ikonen längst ned till vänster på skärmen. Klicka på **Inställningar** och sedan på **Skrivare**. Dubbelklicka på symbolen för produkten för att öppna fönstret, högerklicka på den utskrift som du vill avbryta och klicka sedan på **Avbryt**.
 - **Windows 7:** Klicka på Windows-ikonen längst ned till vänster på skärmen. Klicka sedan på **Enheter och skrivare**. Dubbelklicka på symbolen för produkten för att öppna fönstret, högerklicka på den utskrift som du vill avbryta och klicka sedan på **Avbryt**.
 - **Windows 8, (skrivbordsprogram) / Server 2012** Rulla till skrivbordets nedre vänstra hörn. Högerklicka på det lilla fönstret som visas i det nedre vänstra hörnet. Välj **Kontrollpanelen**. Under **Maskinvara och ljud** väljer du **Visa enheter och skrivare**. Dubbelklicka på symbolen för produkten för att öppna fönstret, högerklicka på den utskrift som du vill avbryta och klicka sedan på **Avbryt**. Om skrivarkön inte öppnas direkt klickar du på **Visa vad som skrivs ut** på **Skrivaråtgärder**.

Välja pappersstorlek (Windows)

1. Välj alternativet **Skriv ut** i programvaran.
2. Markera skrivaren och klicka på **Egenskaper** eller **Inställningar**.
3. Klicka på fliken **Papper/kvalitet**.
4. Välj en storlek i listrutan **Pappersstorlek**.
5. Klicka på knappen **OK**.
6. I dialogrutan **Skriv ut** klickar du på knappen **OK** för att skriva ut.

Välja en egen pappersstorlek (Windows)

1. Välj alternativet **Skriv ut** i programvaran.
2. Markera skrivaren och klicka på **Egenskaper** eller **Inställningar**.
3. Klicka på fliken **Papper/kvalitet**.
4. Klicka på knappen **Eget**.
5. Ange ett namn för den anpassade storleken och ange måtten.
 - Bredden är papperets kortsida.
 - Längden är papperets långsida.
6. Klicka på knappen **Spara** och sedan på knappen **Stäng**.
7. Klicka på **OK** för att stänga dialogrutan **Dokumentegenskaper**. I dialogrutan **Skriv ut** klickar du på knappen **OK** för att skriva ut.

Skriva ut vattenstämplar (Windows)

1. Välj alternativet **Skriv ut** i programvaran.
2. Välj skrivaren och klicka på **Egenskaper** eller **Inställningar**.
3. Klicka på fliken **Effekter**.
4. Välj en vattenstämpel i listrutan **Vattenstämplar**.

Eller klicka på knappen **Redigera** om du vill lägga till en ny vattenstämpel i listan. Ange inställningar för vattenstämpeln och klicka sedan på knappen **OK**.
5. Om du bara vill skriva ut vattenstämpeln på förstasidan markerar du kryssrutan **Endast förstasidan**. Annars skrivs vattenstämpeln ut på varje sida.
6. Klicka på **OK** för att stänga dialogrutan **Dokumentegenskaper**. I dialogrutan **Skriv ut** klickar du på knappen **OK** för att skriva ut.

Ytterligare utskriftsmetoder (Mac OS X)

Avbryta en utskrift (Mac OS X)



OBS! Om utskriften har pågått länge kanske du inte kan avbryta den.

1. Du kan avbryta en pågående utskrift via kontrollpanelen genom att göra så här:
 - a. Tryck på Stopp på startskärmen på produktens kontrollpanel. Skrivaren pausar utskriften och skärmen **Jobbstatus** öppnas.
 - b. I listan på pekskärmen trycker du på den utskrift som du vill avbryta och sedan på knappen **Avbryt utskrift**.
 - c. Du uppmanas bekräfta att jobbet ska avbrytas. Tryck på **Ja**.
2. Du kan också avbryta en utskrift från ett program eller en utskriftskö.
 - **Program:** Normalt visas en dialogruta på skärmen, med vars hjälp du kan avbryta utskriften.
 - **Utskriftskö i Macintosh:** Öppna skrivarkön genom att dubbelklicka på produktens symbol i dockan. Markera utskriften och klicka sedan på **Ta bort**.

Välja pappersstorlek (Mac OS X)

1. Klicka på menyn **Fil** och därefter på alternativet **Utskrift**.
2. Välj produkten på menyn **Skrivare**.
3. Klicka på knappen **Utskriftsformat** på menyn **Kopior och sidor**.
4. Välj en storlek i listrutan **Pappersstorlek** och klicka sedan på **OK**.
5. Klicka på knappen **Utskrift**.

Välja en egen pappersstorlek (Mac OS X)

1. Klicka på menyn **Fil** och därefter på alternativet **Utskrift**.
2. Välj produkten på menyn **Skrivare**.
3. Klicka på knappen **Utskriftsformat** på menyn **Kopior och sidor**.
4. I listrutan **Pappersstorlek** väljer du alternativet **Hantera anpassade storlekar**.
5. Ange mått för sidstorleken och klicka sedan på knappen **OK**.
6. Klicka på knappen **OK** om du vill stänga dialogrutan **Utskriftsformat**.
7. Klicka på knappen **Utskrift**.

Skriva ut vattenstämplar (Mac OS X)

1. Klicka på menyn **Fil** och därefter på alternativet **Utskrift**.
2. Välj produkten på menyn **Skrivare**.

3. Som standard visar skrivardrivrutinen menyn **Kopior och sidor**. Öppna menyns listruta och klicka sedan på menyn **Vattenstämplar**.
4. På menyn **Läge** väljer du alternativet **Vattenstämpel**.
5. I listrutan **Sidor** väljer du om samtliga sidor i utskriften ska innehålla vattenstämpeln eller endast förstasidan.
6. I listrutan **Text** väljer du ett av standardmeddelandena eller alternativet **Eget** och skriver in ett nytt meddelande i rutan.
7. Välj alternativ för återstående inställningar.
8. Klicka på knappen **Utskrift**.

Lagra utskrifter på skrivaren

Skapa en lagrad utskrift (Windows)

Du kan lagra utskriftsjobb i produkten och skriva ut dem när du vill.

1. Välj alternativet **Skriv ut** i programvaran.
2. Välj skrivaren och klicka på **Egenskaper** eller **Inställningar**.

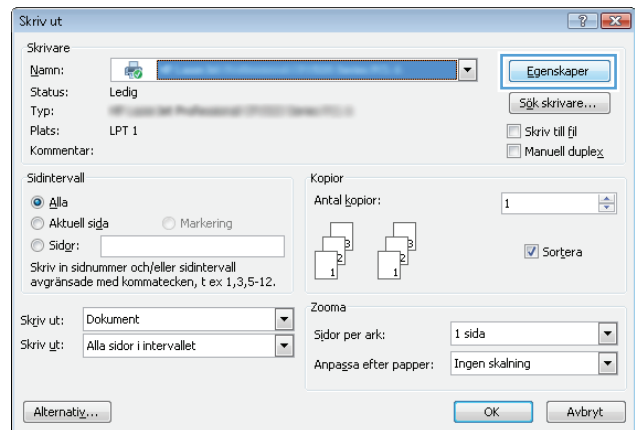

3. Klicka på fliken **Utskriftslagring**.

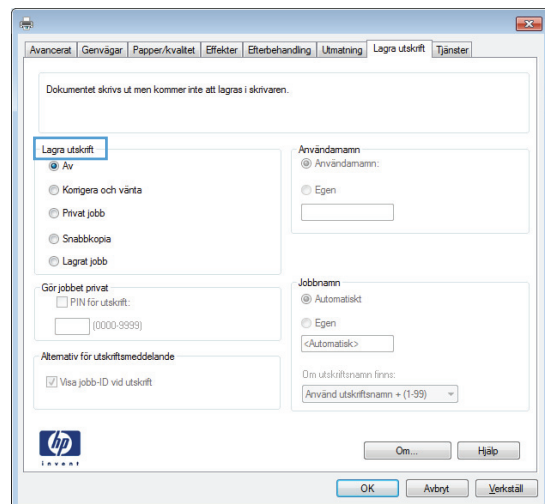

4. Välj ett alternativ under **Läget Lagra utskrift.**

- **Korrektur och vänta:** Skriv ut och korrekturläs en kopia av ett dokument och skriv sedan ut fler kopior.
- **Personlig utskrift:** Utskriftsjobbet skrivs inte ut förrän du begär det på kontrollpanelen. För det här jobblagringsläget kan du välja ett av alternativen **Skapa privat/säker utskrift.** Om du tilldelar utskriftsjobbet en personlig kod (PIN) måste du ange PIN-koden i kontrollpanelen. Om du krypterar utskriften måste du ange det lösenord som krävs på kontrollpanelen.
- **Snabbkopiera:** Skriv ut önskat antal kopior av ett dokument och spara sedan en kopia i produktminnet så att du kan skriva ut det igen senare.
- **Lagrad utskrift:** Lagra ett dokument i skrivaren och tillåt andra användare att skriva ut det när som helst. För det här jobblagringsläget kan du välja ett av alternativen **Skapa privat/säker utskrift.** Om du tilldelar utskriftsjobbet en personlig kod (PIN) måste den person som skriver ut jobbet ange PIN-koden i kontrollpanelen. Om du krypterar utskriften måste den person som skriver ut jobbet ange det nödvändiga lösenordet på kontrollpanelen.

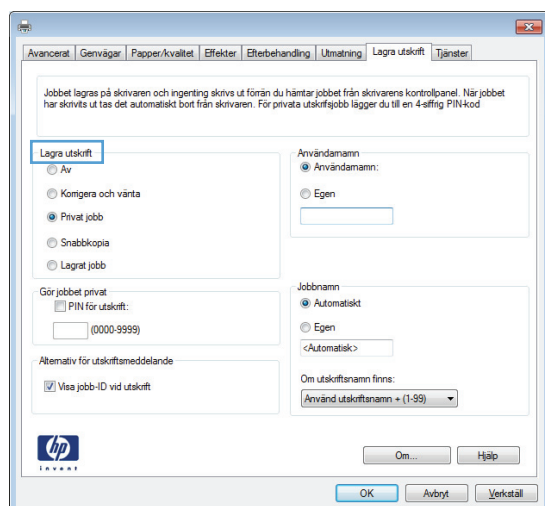

- Använd ett eget användarnamn eller utskriftsnamn, klicka på knappen **Eget** och ange sedan användarnamnet eller utskriftsnamnet.

Välj vilket alternativ som ska användas om det redan finns en lagrad utskrift med samma namn:

- **Använd utskriftsnamn + (1–99):** Lägg till ett unikt nummer i slutet på utskriftsnamnet.
- **Ersätt befintlig fil:** Skriv över den lagrade utskriften med en ny.

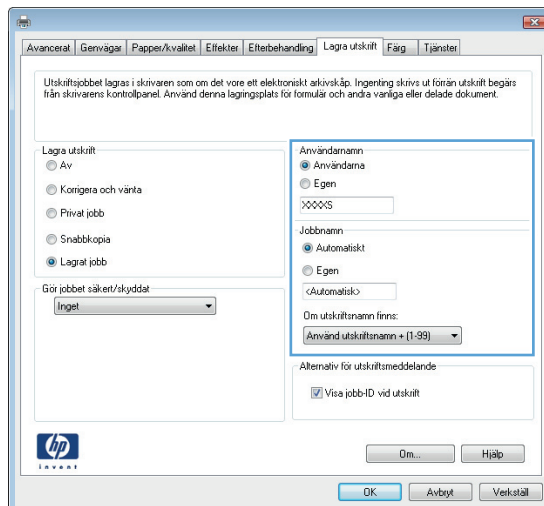

- Klicka på **OK** för att stänga dialogrutan **Dokumentegenskaper**. I dialogrutan **Skriv ut** klickar du på knappen **OK** för att skriva ut.

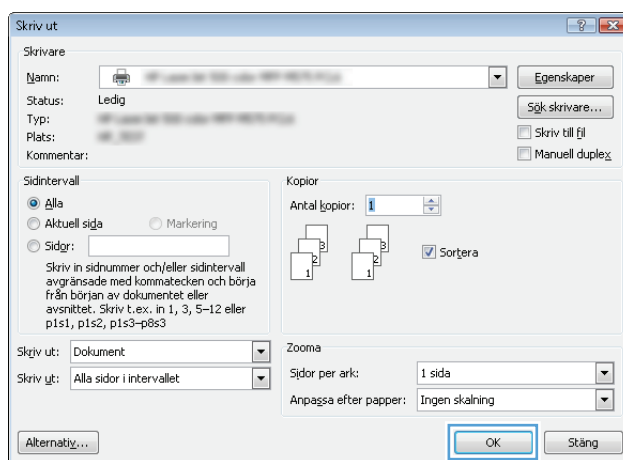

Skapa en lagrad utskrift (Mac OS X)

Du kan lagra utskriftsjobb i produkten och skriva ut dem när du vill.

- Klicka på menyn **Fil** och därefter på alternativet **Utskrift**.
- Välj produkten på menyn **Skrivare**.
- Som standard visar skrivardrivrutinen menyn **Kopior och sidor**. Öppna menyns listruta och klicka sedan på menyn **Jobblagring**.
- Välj typen av lagrat utskriftsjobb i som ska lagras i listrutan **Läge**.
 - **Korrektur och vänta:** Skriv ut och korrekturläs en kopia av ett dokument och skriv sedan ut fler kopior.
 - **Personlig utskrift:** Utskriftsjobbet skrivs inte ut förrän du begär det på kontrollpanelen. Om du tilldelar utskriftsjobbet en personlig kod (PIN) måste du ange PIN-koden i kontrollpanelen.

- **Snabbkopiera:** Skriv ut önskat antal kopior av ett dokument och spara sedan en kopia i produktminnet så att du kan skriva ut det igen senare.
 - **Lagrad utskrift:** Lagra ett dokument i skrivaren och tillåt andra användare att skriva ut det när som helst. Om du tilldelar utskriftsjobbet en personlig kod (PIN) måste den person som skriver ut jobbet ange PIN-koden i kontrollpanelen.
5. Använd ett eget användarnamn eller utskriftsnamn, klicka på knappen **Eget** och ange sedan användarnamnet eller utskriftsnamnet.

Välj vilket alternativ som ska användas om det redan finns ett lagrat utskriftsjobb med samma namn.

Använd utskriftsnamn + (1-99)	Lägg till ett unikt nummer i slutet på utskriftsnamnet.
Ersätt befintlig fil	Skriv över den lagrade utskriften med en ny.

6. Om du valde alternativet **Lagrad utskrift** eller **Personlig utskrift** i steg 3 kan du skydda utskriften med en PIN-kod. Ange ett 4-siffrigt nummer i fältet **Använd PIN-kod för utskrift**. Om någon annan försöker skriva ut det här jobbet uppmanas han eller hon att ange PIN-koden.
7. Tryck på knappen **Utskrift** för att bearbeta utskriften.

Skriva ut en lagrad utskrift

Skriv ut ett jobb som har lagrats i produktens minne på följande sätt.

1. På kontrollpanelen trycker du på knappen Hem.
2. Markera [Hämta från enhetsminne](#) och tryck sedan på **OK**.
3. Markera namnet på mappen där jobbet lagras och tryck sedan på **OK**.
4. Markera jobbets namn och tryck sedan på **OK**. Om utskriften är privat eller krypterad anger du PIN-koden eller lösenordet.
5. Ange antalet exemplar och tryck sedan på **OK** så skrivs jobbet ut.

Ta bort ett lagrat jobb

När du skickar ett lagrat jobb till enhetens minne skrivs eventuella tidigare jobb med samma användarnamn och jobbnamn över. Om det inte redan finns ett dokument lagrat under samma användarnamn och jobbnamn och produkten behöver mer utrymme, kan det hända att andra lagrade dokument raderas, med början från det äldsta. Du kan ändra antalet snabbkopieringsdokument som produkten kan lagra på menyn [Allmänna inställningar](#) på produktens kontrollpanel.

Så här tar du bort ett jobb som har lagrats i enhetens minne.

1. På kontrollpanelen trycker du på knappen Hem.
2. Markera alternativet [Hämta från enhetsminne](#) och tryck sedan på knappen **OK**.
3. Markera namnet på den mapp där jobbet har lagrats.
4. Markera jobbets namn och tryck sedan på **OK**.
5. Om jobbet är privat eller krypterat anger du PIN-koden eller lösenordet och trycker sedan på **OK**.
6. Markera alternativet [Ta bort](#) och tryck sedan på knappen **OK**.

Lägg till en skiljesida (Windows)

Skrivaren kan lägga in en tom sida i början av varje utskrift för att underlätta sorteringen av dem.



OBS! Så här aktiverar du den här inställningen för alla utskrifter.

1. **Windows XP, Windows Server 2003 och Windows Server 2008 (när standardvyn för Startmenyn används):** Klicka på **Start** och klicka sedan på **Skrivare och fax**.

Windows XP, Windows Server 2003 och Windows Server 2008 (när den klassiska vyn för Startmenyn används): Klicka på **Start**, sedan på **Inställningar** och därefter på **Skrivare**.

Windows Vista: Klicka på Windows-ikonen längst ned till vänster på skärmen. Klicka på **Kontrollpanel** och sedan på **Skrivare**.

Windows 7: Klicka på Windows-ikonen längst ned till vänster på skärmen. Klicka sedan på **Enheter och skrivare**.

Windows 8, Server 2012: Rulla till skrivbordets nedre vänstra hörn. Högerklicka på det lilla fönstret som visas i det nedre vänstra hörnet. Välj **Kontrollpanelen**. Under **Maskinvara och ljud** väljer du **Visa enheter och skrivare**.

2. Högerklicka på drivrutinsikonen och välj sedan **Egenskaper** eller **Egenskaper för skrivare**.
3. Klicka på fliken **Enhetsinställningar**.
4. Utöka listan **Installerbara alternativ**.
5. I listrutan **Skiljesida** väljer du alternativet **Aktiverad**.
6. Klicka på knappen **OK**.

Mobila utskrifter

HP erbjuder flera lösningar för mobila utskrifter och ePrint-lösningar för att aktivera trådlösa utskrifter till en HP-skrivare från en bärbar dator, en Tablet, en Smartphone eller en annan mobil enhet. Hitta det bästa valet för dina behov genom att gå till www.hp.com/go/LaserJetMobilePrinting (endast på engelska).

HP ePrint

Använd HP ePrint för att skriva ut dokument genom att skicka dem som e-postbilagor till skrivarens e-postadress från valfri e-postaktiverad enhet.

 **OBS!** Den här produkten kan kräva en uppdatering av den inbyggda programvaran för att funktionen ska fungera.

För att du ska kunna använda HP ePrint måste produkten uppfylla följande krav:

- Produkten måste vara ansluten till ett trådbundet eller trådlöst nätverk och ha internetåtkomst.
- HP-webbtjänster måste aktiveras på produkten och den måste vara registrerad med HP Connected.
 1. Öppna HP:s inbyggda webbserver genom att skriva IP-adressen i adressfältet i webbläsaren.
 2. Klicka på fliken **HP-webbtjänster**.
 3. Välj alternativet att aktivera webbtjänster.

 **OBS!** Det kan ta flera minuter att aktivera webbtjänsterna.

4. Gå till www.hpconnected.com för att skapa ett HP ePrint-konto och slutföra installationsprocessen.

Mer information och granskning av ytterligare supportinformation för din produkt finns på www.hp.com/go/support.

Programmet HP ePrint

Med HP ePrint-programvaran är det enkelt att skriva ut från en stationär eller bärbar dator till en enhet med funktioner för HP ePrint. När du har installerat programmet väljer du alternativet **Skriv ut** i programmet, och väljer sedan **HP ePrint** i listan med installerade skrivare. Det här programmet gör det enkelt att hitta HP ePrint-aktiverade produkter som är registrerade i ditt HP Connected-konto. HP-målprodukten kan finnas på ditt skrivbord eller långt ifrån dig, t.ex. på ett filialkontor eller i en annan del av världen.

I Windows har HP ePrint även funktioner för traditionella direkta IP-utskrifter till lokala nätverksskrivare i nätverket (LAN eller WAN) till PostScript®-produkter som stöds.

Besök www.hp.com/go/eprintsoftware för drivrutiner och information.

 **OBS!** HP ePrint är ett PDF-arbetsflödesverktyg för Mac, och är egentligen inte en skrivardrivrutin. HP ePrint för Mac stödjer bara utskriftsvägar genom HP Connected och stödjer inte direkta IP-utskrifter till lokala nätverksskrivare.

AirPrint

Direktutskrift med Apples AirPrint stöds i iOS 4.2 eller senare. Använd AirPrint för att skriva ut direkt till produkten från iPad, iPhone (3GS eller senare) eller iPod touch (tredje generationen eller senare) i följande program:

- E-post
- Foton
- Safari
- iBooks
- Välj tredjepartsprogram

För att kunna använda AirPrint måste produkten vara ansluten till samma trådlösa nätverk som Apple-enheten. Mer information om hur du använder AirPrint och vilka HP-produkter som är kompatibla med AirPrint finns på www.hp.com/go/airprint.



OBS! AirPrint stöder inte USB-anslutningar.

5 Färg

- [Justera färg](#)
- [Ändra färgalternativen \(Windows\)](#)
- [Ändra färgtema för ett utskriftsjobb \(Windows\)](#)
- [Ändra färgalternativ \(Mac OS X\)](#)
- [Matcha färger](#)

Justera färg

Hantera färg genom att ändra inställningar på fliken **Färg** (Windows) eller **Färgalternativ** eller på menyn **Alternativ för färg/kvalitet** (Mac) i skrivardrivrutinen.

Automatisk

Genom att ange färgalternativen till standardvärdena eller **Automatisk** får du normalt den bästa utskriftskvaliteten för färgdokument. Med standardvärdet eller färgjusteringsalternativet **Automatisk** optimeras den neutrala gråa färgbehandling, halvtoner och kantförbättring som används för alla element i ett dokument. Ytterligare information finns i online-hjälpfunktionen i skrivardrivrutinen.

Skriva ut i gråskala

Välj alternativet **Skriv ut i gråskala** (Windows) respektive alternativet **Skriv ut färg i gråskala** (Mac) i skrivardrivrutinen om du vill skriva ut ett färgdokument i svartvitt. Alternativet kan med fördel användas för färgutskrift som ska fotokopieras eller faxas. Skrivaren använder det monokroma läget, vilket minskar användningen av färgkassetterna.

Manuell färgjustering

Ange färgalternativen manuellt om du vill justera neutrala gråtoner, halvtoner och kantförbättringar för text, grafik och fotografier. Gör så här för att öppna de manuella färgjusteringsalternativen:

- **Windows:** Under fliken **Färg** klickar du i kryssrutan **HP EasyColor** för att avmarkera den, klickar på knappen **Manuellt** och sedan på knappen **Inställningar**.
- **Mac:** Öppna menyn **Avancerat** eller välj lämplig flik med fliken **Alternativ för färg/kvalitet**. Klicka i kryssrutan **HP EasyColor** så att den avmarkeras och aktivera sedan de manuella inställningarna.

Manuella färgalternativ

Använd manuella färgalternativ för att justera alternativen **Neutrala gråtoner**, **Halvton** och **Kantkontroll** för text, grafik och foton.

Tabell 5-1 Manuella färgalternativ

Ange beskrivning	Ange alternativ
Halvton Alternativen för bildraster påverkar färgutskriftens upplösning och skärpa.	<ul style="list-style-type: none">• Med alternativet Utjämn blir resultatet bättre för stora, helfyllda områden. Fotografier blir bättre genom att färgövergångarna blir jämnare. Välj det här alternativet när det är viktigast att ytan ska vara jämn.• Alternativet Detalj är användbart för text och grafik där skillnader mellan linjer eller färger ska vara skarp, t.ex. i bilder som innehåller ett mönster eller många detaljer. Välj det här alternativet när det är viktigast att konturer och detaljer är skarpa.
Neutrala gråtoner Inställningen Neutrala gråtoner bestämmer vilken metod som används när gråa färger ska skapas i text, grafik och fotografier.	<ul style="list-style-type: none">• Endast svart genererar neutrala färger (grå nyanser och svart) och använder endast svart toner. Detta garanterar neutrala färger utan

Tabell 5-1 Manuella färgalternativ (fortsättning)

Ange beskrivning	Ange alternativ
	<p>färgstick. Den här inställningen passar bäst för dokument och utskrifter av overheadblad i gråskalor.</p> <ul style="list-style-type: none">• 4-färg genererar neutrala nyanser (gråa nyanser och svart) genom att kombinera alla fyra tonerfärgerna. Med den tekniken blir nyanserna och övergångarna till andra färger jämnare och du kan även få allra mörkaste svart.
<p>Kantkontroll</p> <p>Inställningen Kantkontroll anger hur kanter ska återges. Det finns två komponenter i kantkontroll: adaptiv halvtoning och svällning. Med adaptiv halvtoning blir kanterna skarpere. Med svällning minskas effekten av felaktig passning mellan färgplan genom att kanterna på angränsande objekt överlappar varandra en aning.</p>	<ul style="list-style-type: none">• Maximal är den mest intensiva svällningsinställningen. Adaptiv halvtoning är på.• Normal sätter svällningen till mellannivå. Adaptiv halvtoning är på.• Lätt sätter svällningen till lägsta nivå. Adaptiv halvtoning är på.• AV stänger av både svällning och adaptiv halvtoning.

Använd alternativet HP EasyColor

Om du använder HP PCL 6-skrivardrivrutinen för Windows förbättrar **HP EasyColor**-tekniken automatiskt dokument med blandat innehåll som skrivs ut från Microsoft Office-program. Med den här tekniken skannas dokument och modifieras foton i JPEG- eller PNG-format automatiskt. **HP EasyColor**-tekniken förbättrar hela bilden på en gång i stället för att dela upp den i flera mindre delar. Det innebär att färgerna matchas bättre, detaljerna blir skarpere och det går snabbare att skriva ut.

Om du använder HP Postscript-skrivardrivrutinen för Mac medför **HP EasyColor**-tekniken att alla dokument skannas och att de resulterande bilderna justeras automatiskt med samma förbättrade fotografiska resultat.

I följande exempel har bilderna till vänster skapats utan alternativet **HP EasyColor**. Bilderna till höger visar de förbättringar som det innebär att använda alternativet **HP EasyColor**.

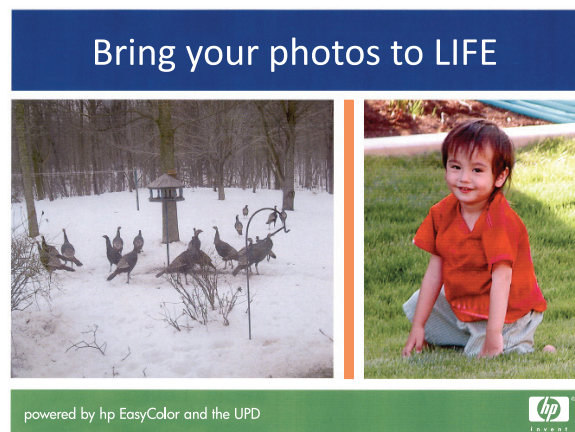

Alternativet **HP EasyColor** är aktiverat som standard både i HP PCL 6-skrivardrivrutinen och i HP Mac Postscript-skrivardrivrutinen, så du behöver inte göra några manuella färgjusteringar. Om du vill inaktivera alternativet för att justera färginställningarna manuellt öppnar du fliken **Färg** i Windows-drivrutinen eller fliken **Alternativ för färg/kvalitet** i Mac-drivrutinen och klickar i kryssrutan **HP EasyColor** så att den avmarkeras.

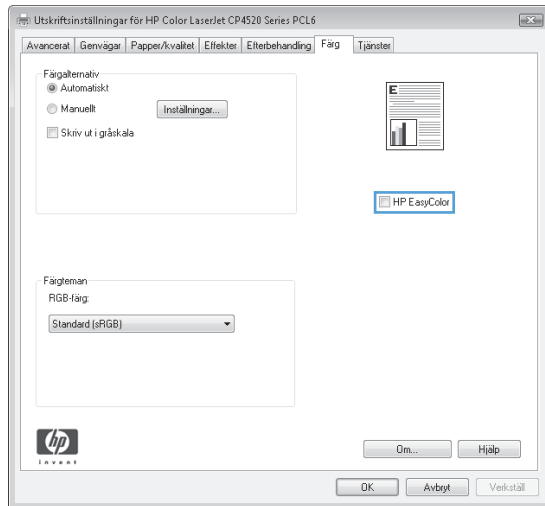

Ändra färgalternativen (Windows)

1. Välj alternativet **Skriv ut** i programvaran.
 2. Markera skrivaren och klicka på **Egenskaper** eller **Inställningar**.
 3. Klicka på fliken **Färg**.
 4. Välj kryssrutan **HP EasyColor** så avmarkeras den.
 5. Klicka på inställningen **Automatisk** eller **Manuellt**.
 - **Automatisk** inställning: Välj den här inställningen för de flesta färgutskriften
 - **Manuellt** inställning: Vaj den här inställningen om du vill justera färginställningarna oberoende av övriga inställningar. Klicka på knappen **Inställningar** så öppnas fönstret för manuell färgjustering.
-
-  **OBS!** Manuell ändring av färginställningarna kan påverka utskriftens utseende. HP rekommenderar att endast färggrafikexperter ändrar dessa inställningar.
-
6. Klicka på alternativet **Skriv ut i gråskala** för att skriva ut ett färgdokument i svart och gråskala. Använd det här alternativet när du vill skriva ut färgdokument för fotokopiering eller faxbruk. Använd även det här alternativet till att skriva ut utkast eller spara på färgtoner.
 7. Klicka på **OK** för att stänga dialogrutan **Dokumentegenskaper**. I dialogrutan **Skriv ut** klickar du på knappen **OK** för att skriva ut.

Ändra färgtema för ett utskriftsjobb (Windows)

1. Välj alternativet **Skriv ut** i programvaran.
2. Markera skrivaren och klicka på **Egenskaper** eller **Inställningar**.
3. Klicka på fliken **Färg**.
4. Välj kryssrutan **HP EasyColor** så avmarkeras den.
5. Välj färgtema i listrutan **Färgteman**.
 - **Standard (sRGB)**: Med det här temat ställs skrivaren in på att skriva ut RGB-data i råläget. När det här temat används hanterar du färgen i programvaran eller i operativsystemet för att färgen ska återges korrekt.
 - **Livlig (sRGB)**: Skrivaren ökar färgmättningen i mellantoner. Använd det här temat när du skriver ut affärsgrafik.
 - **Foto (sRGB)**: Skrivaren tolkar RGB-färgerna som om de hade skrivits ut som ett fotografi med digitalt minilab. Skrivaren återger djupare, mer mättade färger på ett annat sätt än med temat Standard (sRGB). Använd det här temat när du skriver ut fotografier.
 - **Foto (Adobe RGB 1998)**: Använd det här temat för digitala foton som använder färgrymden AdobeRGB istället för sRGB. Stäng av färghanteringen i programvaran när du använder detta tema.
 - **Ingen/inga**: Inget färgtema används.
 - **Anpassad profil**: Välj alternativet om du vill använda en egen indataprofil för att korrekt styra färgåtergivningen (till exempel för att emulera en särskild HP Color LaserJet-skrivare). Hämta egna profiler från www.hp.com.
6. Klicka på **OK** för att stänga dialogrutan **Dokumentegenskaper**. I dialogrutan **Skriv ut** klickar du på knappen **OK** för att skriva ut.

Ändra färgalternativ (Mac OS X)

1. Klicka på menyn **Fil** och därefter på alternativet **Utskrift**.
2. Välj produkten på menyn **Skrivare**.
3. Som standard visar skrivardrivrutinen menyn **Kopior och sidor**. Öppna menyns listruta och klicka sedan på menyn **Färgalternativ**.
4. Klicka i kryssrutan **HP EasyColor** så att den avmarkeras.
5. Öppna inställningarna för **Avancerat**.
6. Ange inställningar för text, grafik och fotografier separat.
7. Klicka på knappen **Utskrift**.

Matcha färger

Att matcha en färgutskrift med bilden på datorskärmen är en komplicerad procedur eftersom skrivare och bildskärmar använder olika metoder för att återge färg. Bildskärmar *visar* färger med hjälp av ljuspixlar enligt RGB-modellen (RGB = röd, grön, blå), medan skrivare *skriver ut* färger enligt CMYK-modellen (CMYK = cyan, magenta, gul och svart).

Det finns flera faktorer som kan påverka möjligheten att få de utskrivna färgerna att se ut som färgerna på bildskärmen. Dessa faktorer är:

- Papper
- Utskriftsfärgmedlen (t.ex. bläck eller toner)
- Utskriftsprocessen (t.ex. bläckstråle, tryckpress eller laserteknik)
- Rumsbelysningen
- Skillnader i hur olika personer uppfattar färg
- Program
- Skrivardrivrutiner
- Datoroperativsystem
- Bildskärmen och dess inställning
- Skärmkort och drivrutiner
- Driftsmiljö (t.ex. luftfuktighet)

Den bästa metoden för att matcha de färger som visas på skärmen med färgerna på den utskrivna sidan är vanligen att skriva ut sRGB-färger.

Färgmatchning med färgregister

Att matcha skrivarens utskrifter med tryckta färgregister och standardfärgpreferenser är en komplicerad process. I allmänhet kan du uppnå ganska bra överensstämmelse med ett färgregister om det trycktes med färgerna cyan, magenta, gul och svart. Sådana register kallas ofta färgregister för processfärger.

En del färgregister skapas med dekorfärger. Dekorfärger är särskilt skapade nyanser. Många dekorfärger ligger utanför den färgrymd som kan återges av skrivaren. De flesta färgregister för dekorfärger har kompletterande register med CMYK-färger som motsvarar dekorfärgerna.

I de flesta färgregister för processfärger anges vilka standarder som användes när registret trycktes. I de flesta fall är det SWOP, EURO eller DIC. För att få färger som matchar processfärgregistret bör du välja motsvarande bläckemulering på skrivarmenyn. Om du inte kan avgöra processtandarden använder du SWOP-bläckemulering.

Skriva ut färgprover

Om du vill använda färgproverna markerar du det färgprov som ligger närmast den färg du vill ha. Använd provets färgvärde i programmet för att beskriva det objekt som ska matchas. De utskrivna färgerna varierar, beroende på papperstyp och program.

Använd följande metod för att skriva ut färgprover på skrivaren med kontrollpanelen:

1. Bläddra till och tryck på [Administration](#) på startskärmen på produktens kontrollpanel.
2. Öppna följande menyer:
 - **Rapporter**
 - [Andra sidor](#)
3. Välj [RGB-exempel](#) eller [CMYK-exempel](#) och tryck på [OK](#).

PANTONE®-färgmatchning

PANTONE® har flera färgmatchningssystem. I det mycket populära PANTONE MATCHING SYSTEM® används fulltonsbläck för att generera ett brett spektrum av färgnyanser och toner.



OBS! De PANTONE-färger som skapas kanske inte matchar PANTONE-identifierade standarder. De exakta färgerna finns i aktuell PANTONE-dokumentation.

6 Hantera och underhålla

- [Inbäddad HP-webbserver](#)
- [HP-program för Mac OS X](#)
- [Använda programvaran HP Web Jetadmin](#)
- [Hantera förbrukningsmaterial och tillbehör](#)
- [Rengöra skrivaren](#)
- [Uppdateringar av program och den inbyggda programvaran](#)

Inbäddad HP-webbserver

Med den inbäddade HP-webbservern kan du hantera utskriftsfunktioner från datorn i stället för från produktens kontrollpanel.

- Visa statusinformation om produkten
- Bestämma återstående livslängd för förbrukningsartiklar och beställa nya
- Visa och ändra fackens konfiguration
- Visa och ändra produktkonfiguration på kontrollpanelen
- Visa och skriva ut interna sidor
- Visa meddelande om händelser som rör produkten och förbrukningsmaterialen
- Visa och ändra nätverkskonfigurationen

När skrivaren är ansluten till ett IP-baserat nätverk fungerar den inbäddade HP-webbservern. Den inbäddade HP-webbservern fungerar inte med IPX-baserade skrivaranslutningar. Du måste inte ha tillgång till Internet för att öppna eller använda den inbyggda HP-webbservern.

När skrivaren är ansluten till nätverket är den inbäddade HP-webbservern automatiskt tillgänglig.



OBS! Det går inte att komma åt den inbäddade webbservern från utsidan av nätverkets brandvägg.

Så här öppnar du den inbäddade HP-webbservern (EWS)

1. Från startskärmen på skrivarens kontrollpanel, tryck på knappen  för att få fram IP-adressen eller värdnamnet.
2. Öppna en webbläsare och skriv in IP-adressen eller värdnamnet i adressfältet, exakt som det visas på kontrollpanelen på skrivaren. Tryck på **Retur** på tangentbordet. Den inbäddade webbservern öppnas.

 <https://10.10.XX.XXX/>

För att kunna använda HP Embedded Web Server måste webbläsaren uppfylla följande kriterier:

- Windows: Microsoft Internet Explorer 5.01 eller senare eller Netscape 6.2 eller senare
- Mac OS X: Safari eller Firefox med Bonjour eller en IP-adress
- Linux: Endast Netscape Navigator
- HP-UX 10 och HP-UX 11: Netscape Navigator 4.7

HP-program för Mac OS X

Du kan använda HP-program för Mac OS X till att kontrollera produktstatus eller när du vill visa eller ändra produktinställningar från datorn.

Du kan använda HP-program om skrivaren använder en USB-anslutning eller är ansluten till ett TCP/IP-baserat nätverk.

Öppna HP-program

Från Finder klickar du på **Program, HP** och sedan på **HP-program**.

Om HP-program inte finns med i listan **Verktyg** genomför du följande procedur för att öppna det:

1. På datorn öppnar du menyn Apple , klickar på menyn **Systeminställningar** och sedan på ikonen **Skrivare och fax** eller ikonen **Skriv ut och skanna**.
2. Välj skrivaren i fönstrets vänstersida.
3. Klicka på knappen **Alternativ och tillbehör**.
4. Klicka på fliken **Verktyg**.
5. Klicka på knappen **Öppna skivarpogram**.

Funktioner för HP-program

Verktygsfältet HP-program finns högst upp på varje sida. Den innehåller följande objekt:

- **Enheter:** Klicka på den här knappen om du vill visa eller dölja Mac-produkter som hittats med HP-programmet i fönstret **Printers** på vänster sida av skärmen.
- **Alla inställningar:** Klicka på det här programmet och du vill återgå till huvudsidan för HP-verktyget.
- **Program:** Klicka på den här knappen om du vill hantera vilka HP-verktyg eller -program som visas i dockningen.
- **HP:s support:** Klicka på den här knappen om du vill öppna en webbläsare och gå till HP-supportwebbplatsen för produkten.
- **Förbrukningsmaterial:** Klicka på den här knappen om du vill öppna HP SureSupply-webbplatsen.
- **Registrering:** Klicka på den här knappen om du vill öppna HP-registreringswebbplatsen.
- **Återvinning:** Klicka på den här knappen om du vill öppna HP Planet Partners Recycling Program-webbplatsen.

HP-program består av sidor som du kan öppna genom att klicka i listan **Alla inställningar**. Följande tabell visar vilka åtgärder du kan utföra med HP-program.

Meny	Objekt	Beskrivning
Information och support	Status för förbrukningsmaterial	Visar statusen för produktens förbrukningsmaterial och ger länkar för onlinebeställning.
	Information om enheten	Visa information om den valda produkten.
	Filöverföring	Överför filer från datorn till produkten.

Meny	Objekt	Beskrivning
	Överföring av teckensnitt	Överför teckensnittsfiler från datorn till produkten.
	HP Connected	Öppnar HP Connected-webbplatsen.
	Uppdatera inbyggd programvara	Överför en uppdateringsfil för fast programvara till enheten. OBS! Det här alternativet är bara tillgängligt när du öppnat menyn Visa mig och valt alternativet Visa avancerade alternativ .
	Kommandon	Skickar specialtecken eller utskriftskommandon till enheten efter utskriften. OBS! Det här alternativet är bara tillgängligt när du öppnat menyn Visa mig och valt alternativet Visa avancerade alternativ .
Skrivarinställningar	Hantering av förbrukningsmaterial	Ställer in hur produkten ska reagera när förbrukningsmaterial börjar ta slut.
	Konfigurering av fack	Ändrar standardinställningarna för pappersfack.
	Utmatningsenheter	Hanterar inställningar för extra utmatningstillbehör.
	Dubbelsidigt läge	Aktiverar läget för automatisk dubbelsidig utskrift.
	Skydda direktportar	Avaktiverar utskrift via USB eller parallella portar.
	Lagrade utskrifter	Hanterar utskriftsjobb som lagras på produktens hårddisk.
	Nätverksinställningar	Konfigurerar nätverksinställningarna, t.ex. inställningarna för IPv4 och IPv6.
	Ytterligare inställningar	Ger åtkomst till den inbäddade HP-webbservern.

Använda programvaran HP Web Jetadmin

HP Web Jetadmin är ett prisbelönt och branschledande verktyg för att effektivt hantera en rad olika typer av nätverksanslutna produkter från HP, som skrivare, multifunktionsenheter och faxenheter. Med en och samma lösning kan du installera, övervaka, underhålla, felsöka och skydda utskrifts- och bildmiljön på distans. Produktiviteten på företaget ökar eftersom ni sparar tid, sänker kostnaderna och skyddar er investering.

Uppgraderingar av HP Web Jetadmin tillhandahålls regelbundet och ger stöd för specifika funktioner på enheten. Besök www.hp.com/go/webjetadmin och klicka på länken **Self Help and Documentation** (Egenhjälp och dokumentation) om du vill läsa mer om uppgraderingarna.

Hantera förbrukningsmaterial och tillbehör

Skriva ut när en kassett håller på att ta slut

Meddelanden om förbrukningsmaterial

- **<Färg> <Förbrukningsmaterial> Låg** – där <Färg> är förbrukningsmaterialets färg och <Förbrukningsmaterial> är typen av förbrukningsmaterial. Skrivaren indikerar när nivån på något förbrukningsmaterial är låg. Tonerkassetten faktiska återstående livslängd kan variera, men förbrukningsmaterialet behöver inte bytas nu. Det kan vara bra att ha en tonerkassett i reserv som kan installeras när utskriftskvaliteten inte längre är acceptabel. Varningen visas bara när **<Färg> <Förbrukningsmaterial> Mycket låg** har angetts till **Stopp**.
- **<Färg> <Förbrukningsmaterial> Mycket låg**. Produkten indikerar när nivån på något förbrukningsmaterial är mycket låg. Tonerkassetten faktiska återstående livslängd kan variera. Det kan vara bra att ha en tonerkassett i reserv som kan installeras när utskriftskvaliteten inte längre är acceptabel. När nivån i en HP-tonerkassett är mycket låg upphör HP Premium Protection-garantin för kassetten att gälla.

Problem med utskriftskvaliteten kan inträffa om du använder ett förbrukningsmaterial som är slut. Tonerkassetten behöver inte bytas vid det här tillfället om utskriftskvaliteten fortfarande är acceptabel.

Aktivera eller inaktivera alternativen för Inställningar för mycket lågt på kontrollpanelen

Du kan aktivera eller inaktivera standardinställningarna när som helst och du behöver inte återaktivera dem när du sätter i en ny patron.

1. Tryck på knappen Hem  på skrivarens kontrollpanel.
2. Öppna följande menyer:
 - Administration
 - Hantera förbr.material
 - **Inställningar för förbrukningsmaterial**
 - **Svart tonerkassett** eller **Färgkassetter**
 - **Inställningar för mycket lågt**
3. Välj något av följande alternativ:
 - Välj alternativet **Fortsätt** så att produkten varnar om att patronen mycket snart är slut men att utskriften fortsätter.

 **OBS!** Med alternativet **Fortsätt** är det möjligt att skriva ut även efter att tillståndet Mycket låg nivå har inträffat och utan ytterligare användaråtgärd. Det kan emellertid ge dålig utskriftskvalitet.
 - Välj alternativet **Stopp** så att produkten slutar skriva ut (det gäller även fax) tills du har bytt ut patronen.
 - Välj alternativet **Uppmanas fortsätta** så att produkten slutar skriva ut (det gäller även fax) och uppmanar dig att byta ut patronen. Du kan bekräfta meddelandet och fortsätta skriva ut.

Om du väljer alternativet **Stopp** eller **Uppmanas fortsätta** slutar produkten skriva ut när tröskelvärdet Mycket låg uppnås. När du byter ut patronen återupptas utskriften automatiskt.

När nivån i ett förbrukningsmaterial från HP är mycket låg upphör HP Premium Protection-garantin för förbrukningsmaterialet att gälla.

Hantera tonerkassetter

Förvaring av tonerkassetter

Ta inte ut tonerkassetten ur förpackningen innan du tänker använda den.

 **VIKTIGT:** Undvik skador på tonerkassetten genom att inte utsätta den för ljus i mer än några minuter.

HP:s principer för produkter som inte är tillverkade av HP

HP Company rekommenderar inte att du använder tonerkassetter som inte kommer från HP, vare sig de är nya eller återanvända.

 **OBS!** Om tonerkassetter från andra tillverkare än HP eller påfyllda tonerkassetter används med HP-skrivarprodukter påverkar det inte kundens garanti eller eventuellt supportavtal som kunden har med HP. Om ett fel eller en skada på skrivaren kan anses bero på användning av en tonerkassett från en annan tillverkare eller en påfylld tonerkassett, debiterar emellertid HP gängse taxa för den tids- och materialåtgång som krävs för att åtgärda felet eller skadan.

HP-webbplats om förfalskat förbrukningsmaterial

Gå till www.hp.com/go/anticounterfeit när du installerar en HP-tonerkassett och det står i meddelandet på kontrollpanelen att du installerar en kassett som inte kommer från HP. HP kan hjälpa dig att avgöra om kassetten är äkta och vidta åtgärder för att lösa felet.

Det kan tänkas att det inte är en äkta tonerkassett från HP om du lägger märke till något av följande:

- På statussidan för förbrukningsmaterial anges att förbrukningsartikel från en annan tillverkare än HP har installerats.
- Det blir ofta fel på kassetten.
- Kassetten ser inte ut som den brukar (till exempel ser förpackningen inte ut som en HP-förpackning).

Återvinna förbrukningsmaterial

Återvinn en äkta HP-tonerkassett genom att lägga den uttjanta tonerkassetten i förpackningen som den nya kassetten levererades i. Använd den medföljande returetiketten för att skicka den använda produkten till HP för återanvändning. Mer information finns i den återvinningsguide som medföljer alla nya förbrukningsartiklar från HP.

Data lagrade på tonerkassetten

HP-tonerkassetterna som används till den här skrivaren innehåller en minneskrets som hjälper till vid användning av skrivaren.

Dessutom används minneskretsen till att samla in en begränsad mängd information om produktanvändning, som kan inkludera följande information: datum då tonerkassetten installerades första gången, datum när tonerkassetten senast användes, antalet utskrivna sidor med tonerkassetten, sidtäckning och utskriftslägen som använts, eventuella utskriftsfel som inträffat samt produktmodell. Den här informationen hjälper HP att tillverka framtida produkter som uppfyller våra kunders utskriftsbehov.

De data som samlas in på tonerkassetten innehåller ingen information som kan användas till att identifiera en kund, eller tonerkassettanvändare eller deras produkt.

HP samlar in ett urval av minneskretsar från tonerkassetter som returneras till HP:s kostnadsfria program för återvinning av förbrukade produkter (HP Planet Partners: www.hp.com/recycle). Minneskretsarna i det här urvalet registreras och analyseras för att förbättra framtida HP-produkter. HP-partners som deltar i återvinningen av den här tonerkassetten kan också ha tillgång till dessa data.

Eventuell tredje part som har tonerkassetten kan också ha tillgång till den anonyma informationen på minneskretsen.

Utbytesanvisningar

Byta ut tonerkassetter

Skrivaren använder fyra färger och var och en av dem har en egen tonerkasset: svart (K), magenta (M), cyan (C) och gul (Y).

⚠ VIKTIGT: Om du får toner på kläderna torkar du av den med en torr trasa och tvättar sedan kläderna i kallt vatten. Om du använder varmt vatten fastnar tonern i textilen.

📄 OBS! Information om hur du återvinner använda tonerkassetter finns på tonerkassetten förpackning.

1. Öppna den främre luckan. Se till att luckan är helt öppen.

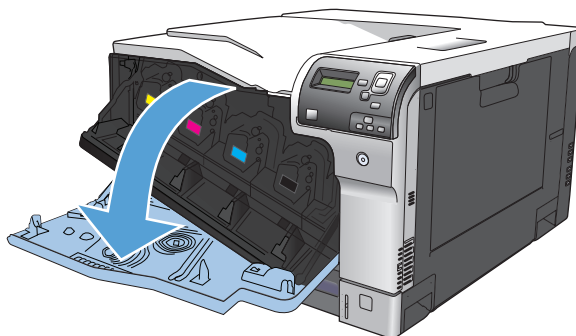

2. Ta tag i handtaget på den använda tonerkassetten och ta bort den genom att dra den utåt.

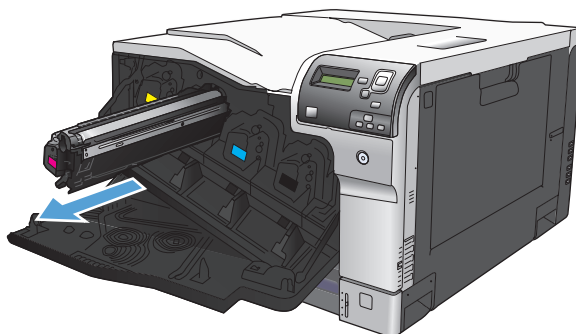

3. Förvara den använda tonerkassetten i en skyddande påse. Information om hur du återvinner använda tonerkassetter finns på tonerkassetten förpackning.

4. Ta ut den nya tonerkassetten ur den skyddande påsen.

OBS! Var försiktig så att du inte skadar minnesmärket på skrivarpatronen.

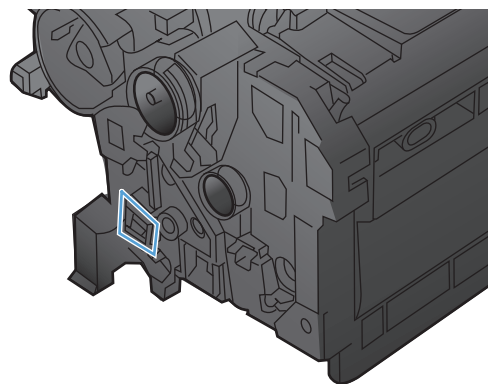

5. Ta tag i båda sidorna av tonerkassetten och fördela tonerpulvret jämnt genom att skaka tonerkassetten lätt.

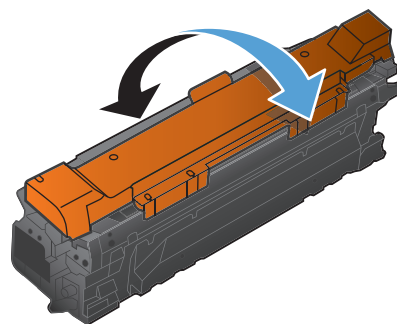

6. Ta bort det orangefärgade skyddet från skrivarpatronen.

VIKTIGT: Undvik att utsätta patronen för ljus.

VIKTIGT: Vidrör inte den gröna valsens. Om du gör det kan skador uppstå på patronen.

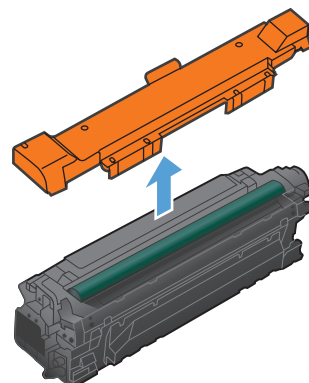

7. Rikta in tonerkassetten mot dess spår och för in den tills ett klickljud hörs.

OBS! Tonerkassetterna förs in lätt vinklade.

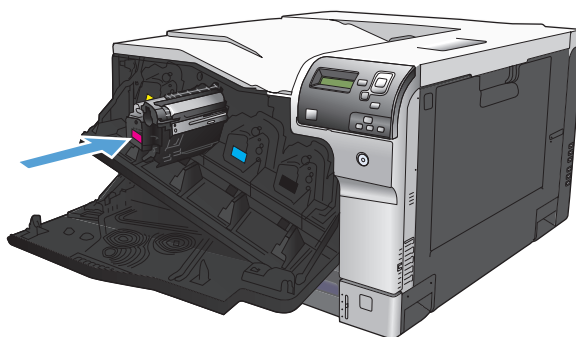

8. Stäng den främre luckan.

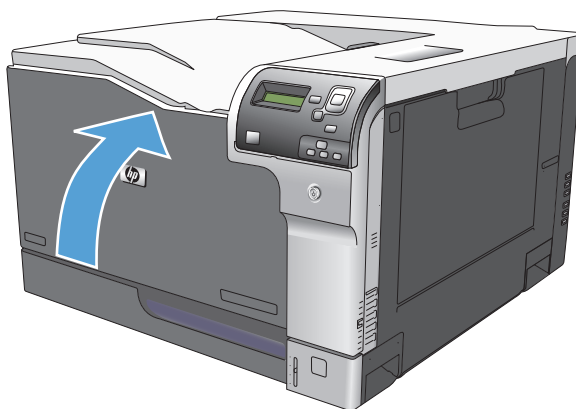

Byta ut toneruppsamlingsenheten

Byt ut toneruppsamlingsenheten när en uppmaning om detta visas på kontrollpanelen.

 **OBS!** Toneruppsamlingsenheten är avsedd för engångsanvändning. Försök inte tömma toneruppsamlingsenheten och återanvända den. Det kan leda till att toner spills ut inuti produkten, vilket kan resultera i reducerad utskriftskvalitet. Efter användning returnerar du toneruppsamlingsenheten till HP:s Planet Partners-program för återvinning.

1. Öppna den bakre luckan.

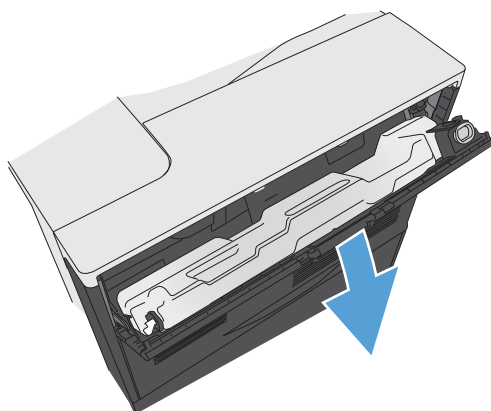

2. Grip tag i toneruppsamlingsenhetens ovansida och ta bort den från skrivaren.

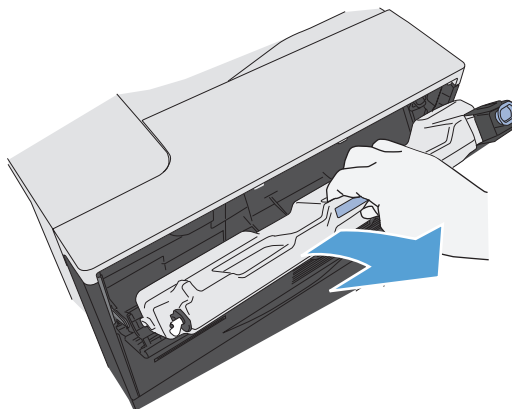

3. Placera locket över öppningen ovanpå enheten.

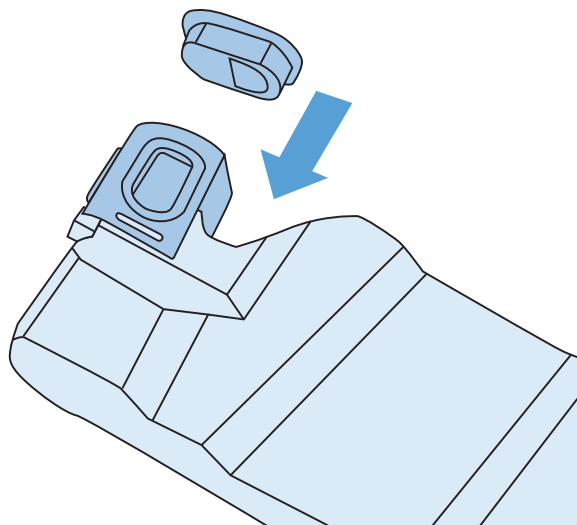

4. Ta ut den nya toneruppsamlingsenheten ur förpackningen.

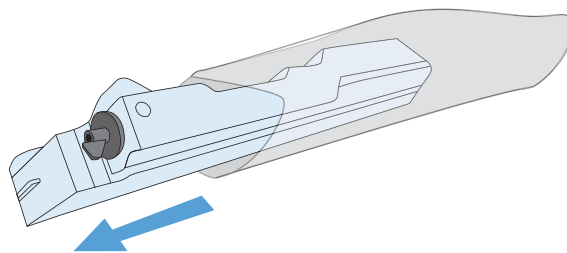

5. Sätt in den nya enheten i skrivaren.

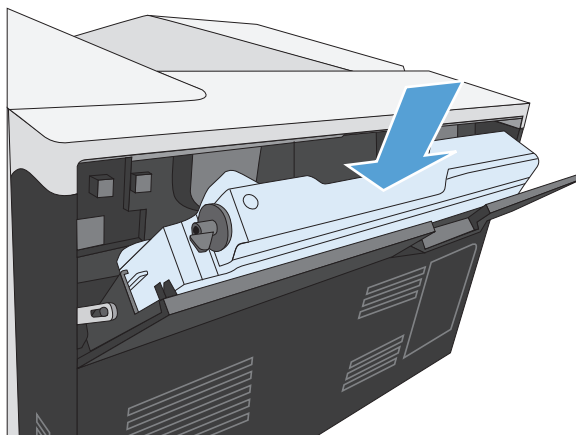

6. Stäng den bakre luckan.

Du återvinner toneruppsamlingsenheten enligt anvisningarna som medföljde den nya toneruppsamlingsenheten.

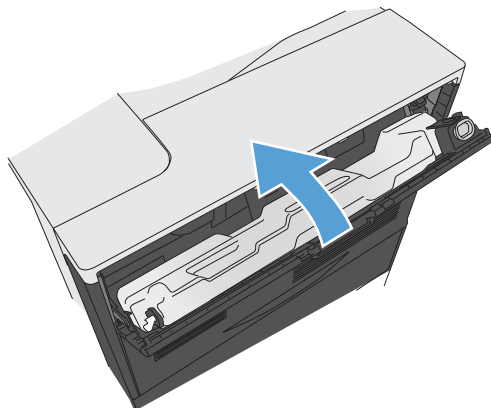

Rengöra skrivaren

Med tiden ackumuleras toner- och papperspartiklar inuti skrivaren. Detta kan orsaka fel på utskriftskvaliteten vid utskrift. Genom att rengöra skrivaren eliminerar eller lindrar du de här problemen.

Rengör områdena runt pappersbanan och bläckpatronen varje gång som du byter bläckpatron eller om problem med utskriftskvaliteten uppstår. Håll skrivaren så ren från damm och partiklar som möjligt.

Rengör utsidan på produkten med ett mjukt, fuktat tygstycke.

Rengöra pappersbanan

1. Tryck på Hem  på skrivarens kontrollpanel.
2. Öppna följande menyer:
 - **Enhetsunderhåll**
 - [Kalibrering/rengöring](#)
3. Tryck på nedåtpilen ▼ så att alternativet **Skriv ut rengöringssida** markeras och tryck sedan på **OK**.
4. Hur du ska slutföra rengöringen beror på den aktuella skrivarmodellen:
 - **Modeller utan funktion för dubbelsidig utskrift:** Skriv ut den första sidan av rengöringssidan, lägg tillbaka papperet i fack 1 enligt anvisningarna och tryck på **OK**. När baksidan har skrivits ut är åtgärden klar. Släng rengöringssidan.
 - **Modeller med funktion för dubbelsidig utskrift:** När båda sidor har skrivits ut är åtgärden klar. Släng rengöringssidan.

Uppdateringar av program och den inbyggda programvaran

HP uppdaterar regelbundet funktioner i enhetens inbyggda programvara. Uppdatera den inbyggda programvaran så att du kan utnyttja de senaste funktionerna. Hämta den senaste versionen av filen för den inbyggda programvaran från webben:

- I USA går du till www.hp.com/support/colorljM750. Klicka på **Drivrutiner och programvara**.
- Utanför USA går du till www.hp.com/support. Välj ditt land eller din region. Klicka på **Drivrutiner och programvara**. Ange produktnamnet (till exempel "LaserJet M575") och välj sedan **Sök**.

7 Lösa problem

- [Självhjälp](#)
- [Lösa allmänna problem](#)
- [Tolka meddelanden på kontrollpanelen](#)
- [Rensa trassel](#)

Självhjälp

Utöver informationen i den här handboken finns det andra källor till nyttig information.

Hjälp på kontrollpanelen

Kontrollpanelen har en inbyggd hjälpfunktion som hjälper dig att göra flera olika saker, t.ex. byta ut bläckpatroner och rensa papperstrassel.

Lösa allmänna problem

Om produkten inte svarar korrekt utför du stegen i kontrollistan steg för steg. Om produkten inte klarar av ett moment, följer du motsvarande korrigeringsförslag. Om problemet löses med ett steg kan du avbryta direkt utan att utföra de andra stegen på kontrollistan.

Checklista för felsökning

1. Se till att lampan Redo lyser på produkten. Utför följande steg om lamporna lyser.
 - a. Kontrollera anslutningarna för nätkabeln.
 - b. Kontrollera att strömmen är påslagen.
 - c. Se till att nätspänningen är rätt för produktens strömkonfiguration. (På etiketten som sitter på baksidan av produkten finns information om spänningskrav.) Om du använder en grenkontakt med en spänning som ligger utanför specifikationerna ansluter du produkten direkt till vägguttaget. Om den redan är ansluten till ett vägguttag prövar du ett annat uttag.
 - d. Om ingen av dessa åtgärder återställer strömmen kontaktar du HP Kundtjänst.
2. Kontrollera kablarna.
 - a. Kontrollera kabelanslutningen mellan produkten och datorn eller nätverksporten. Kontrollera att kabeln sitter fast ordentligt.
 - b. Kontrollera att kabeln i sig inte är defekt genom att använda en annan kabel om det är möjligt.
 - c. Kontrollera nätverksanslutningen.
3. Se efter om några meddelanden visas i teckenfönstret på kontrollpanelen. Om ett felmeddelande visas går du till avsnittet [Tolka meddelanden på kontrollpanelen på sidan 99](#).
4. Kontrollera att papperet du använder uppfyller specifikationerna.
5. Skriv ut en konfigurationssida. Mer information finns i [Skriva ut informationssidor på sidan 9](#). Om produkten är ansluten till ett nätverk skrivs en HP Jetdirect-sida också ut.
 - a. Om sidorna inte skrivs ut kontrollerar du att åtminstone ett av facken innehåller papper.
 - b. Information om hur du gör om sidan fastnar i produkten finns i [Rensa trassel på sidan 106](#).
6. Om konfigurationssidan skrivs ut kontrollerar du följande:
 - a. Om sidan inte skrivs ut på rätt sätt ligger felet i produktens maskinvara. Kontakta HP:s kundtjänst.
 - b. Om sidan skrivs ut på rätt sätt fungerar produktens maskinvara. Problemet ligger i datorn som du använder, skrivardrivrutinen eller programmet.
7. Välj något av följande alternativ:

Windows: Klicka på **Start**, sedan på **Inställningar** och därefter på **Skrivare** eller **Skrivare och fax**. Dubbelklicka på skrivarens namn.

eller

Mac OS X: Öppna **Skrivarinställningar** eller listan **Skrivare & fax** och dubbelklicka på raden för skrivaren.

8. Kontrollera att du har installerat skrivardrivrutinen för den här produkten. Kontrollera programmet så att du är säker på att du använder en skrivardrivrutin för den här produkten.
9. Skriv ut ett kort dokument från ett annat program som har fungerat förut. Om den här åtgärden hjälper ligger problemet i det program som du använder. Om den här åtgärden inte fungerar (dokumentet skrivs inte ut) utför du följande steg:
 - a. Försök skriva ut från en annan dator som har produktprogrammet installerat.
 - b. Om du har anslutit produkten till nätverket ansluter du produkten direkt till en dator med en USB-kabel. Omdirigera produkten till rätt port eller installera programvaran igen och välj den nya typen av anslutning.

Faktorer som påverkar produktens prestanda

Det finns flera faktorer som påverkar hur lång tid det tar att skriva ut ett dokument.

- Maximal produkthastighet, mätt i sidor per minut (spm)
- Användningen av specialpapper (till exempel OH-film, tungt papper och papper i egen storlek)
- Produktens bearbetnings- och hämtningstid
- Bildernas komplexitet och storlek
- Datorns hastighet
- USB-anslutningen
- Skrivarens I/O-konfiguration
- Nätverksoperativsystemet och konfigurationen av systemet (om nätverk används)
- Den skrivardrivrutin som du använder

Tolka meddelanden på kontrollpanelen

Meddelandetyper på kontrollpanelen

Fyra typer av meddelanden på kontrollpanelen kan visa status eller problem med produkten.

Meddelandetyper	Beskrivning
Statusmeddelanden	Statusmeddelanden visar produktens aktuella status. De informerar dig om normala funktioner och kräver inga åtgärder. Meddelandena ändras allt eftersom produktstatusen förändras. När produkten är redo, inte är upptagen och inte har några väntande varningsmeddelanden visas statusmeddelandet Klar om produkten är ansluten.
Varningsmeddelanden	Varningsmeddelanden informerar dig om data- och skrivarfel. Dessa meddelanden växlar ofta med Klar eller statusmeddelandena och ligger kvar tills du trycker på OK . En del varningsmeddelanden kan tas bort. Om menyn Raderbara varningar på menyn Visningsinställningar har angetts till Jobb försvinner meddelandena när nästa utskrift sker.
Felmeddelanden	Felmeddelanden informerar om något som du måste göra, t.ex. lägga i papper eller åtgärda trassel. En del felmeddelanden har en automatisk fortsättningsfunktion. Om Godartade fel på menyn Visningsinställningar har angetts till Fortsätt automatiskt fortsätter skrivaren att fungera som vanligt efter att ett sådant felmeddelande har visats i tio sekunder. OBS! Om du trycker på någon knapp inom tio sekunder efter det att ett sådant felmeddelande har visats åsidosätts funktionen Fortsätt automatiskt och knappfunktionen ges företräde. Om du exempelvis trycker på Stopp  pausas utskriften och du har möjlighet att avbryta den.
Meddelanden om allvarliga fel	Allvarliga felmeddelanden informerar dig om ett produktfel. Du kan ta bort en del av dessa meddelanden genom att stänga av och sedan starta produkten igen. Meddelandena påverkas inte av inställningen Fortsätt automatiskt . Om felet inte försvinner krävs service.

Meddelanden på kontrollpanelen

Det visas tydliga meddelande på produktens kontrollpanel. När ett meddelande visas följer du anvisningarna på kontrollpanelen för att lösa problemet. Om meddelandena "Fel" eller "Åtgärda" visas utan några anvisningar om hur problemet ska lösas stänger du av och sätter på produkten. Kontakta HP:s support om problemet kvarstår.

Du kan få ytterligare information om en rad olika ämnen genom att trycka på Hjälp-knappen  på kontrollpanelen.

Statusmeddelanden för förbrukningsartiklar

Följande tabell innehåller viktig information om statusmeddelanden om förbrukningsmaterial.

Tabell 7-1 Statusmeddelanden för förbrukningsartiklar

Meddelande på kontrollpanelen	Beskrivning	Rekommenderad åtgärd
10.XX.YY Minnesfel för förbrukningsmaterial	<p>Det finns åtminstone ett minneschip i en skrivarpatron som det inte går att skriva till eller läsa av, eller också saknas det ett minneschip.</p> <p>XX-värden</p> <ul style="list-style-type: none"> • 00 = Minnesfel på minneschip • 10 = Minneschip saknas <p>YY-värden</p> <ul style="list-style-type: none"> • 00 = Svart • 01 = Cyan • 02 = Magenta • 03 = Gul 	<p>Sätt i tonerkassetten igen eller sätt i en ny tonerkasset.</p>
Använt material används	<p>En av bläckpatronerna har använts tidigare.</p>	<p>Om du tror att du har köpt äkta HP-förbrukningsmaterial besöker du www.hp.com/go/anticounterfeit.</p>
Byt ut fixeringsenheten	<p>Produkten indikerar när en fixeringssats har nått slutet av dess uppskattade livslängd. Den faktiska återstående livslängden kan skilja sig från uppskattningen. Ha en fixeringssats som utbyte tillgänglig för installation när utskriftskvaliteten inte längre är acceptabel. Fixeringssatsen behöver inte bytas nu såvida inte utskriftskvaliteten inte längre är acceptabel. När fixeringssatsen har nått slutet av sin uppskattade livslängd upphör HP:s Premium Protection-garanti för fixeringssatsen att gälla.</p>	<p>VIKTIGT: Fixeringsenheten kan bli varm när skrivaren används. Vänta tills fixeringsenheten svalnat innan du hanterar den.</p> <ol style="list-style-type: none"> 1. Öppna den högra luckan. 2. Grip tag i de blå handtagen på ömse sidor om fixeringsenheten och ta bort den genom att dra den rakt ut. 3. Sätt i den nya fixeringsenheten. 4. Stäng den högra luckan.
Byt ut material	<p>Varningen visas bara om skrivaren är konfigurerad för att sluta fungera när nivån i tonerkassetterna är mycket låg. Två eller fler förbrukningsmaterial har nått slutet av deras uppskattade livslängd. Den faktiska återstående livslängden kan skilja sig från uppskattningen. Det kan vara bra att ha förbrukningsmaterial i reserv som kan installeras när utskriftskvaliteten inte längre är acceptabel. Förbrukningsmaterialet behöver inte bytas nu såvida inte utskriftskvaliteten inte längre är acceptabel. När ett HP-förbrukningsmaterial har nått slutet av sin ungefärliga livslängd upphör HP:s Premium Protection-garanti för förbrukningsmaterialet att gälla.</p>	<p>Byt ut nödvändigt förbrukningsmaterial.</p> <p>Du kan också ställa in produkten så att utskriften går vidare genom att använda menyn Hantera förbr.material.</p>

Tabell 7-1 Statusmeddelanden för förbrukningsartiklar (fortsättning)

Meddelande på kontrollpanelen	Beskrivning	Rekommenderad åtgärd
Byt ut svart toner	Varningen visas bara om skrivaren är konfigurerad för att sluta fungera när nivån i tonerkassetten är mycket låg. Produkten indikerar när ett förbrukningsmaterial har nått slutet av dess uppskattade livslängd. Den faktiska återstående livslängden kan skilja sig från uppskattningen. Ha ett ersättningsförbrukningsmaterial tillgängligt för installation när utskriftskvaliteten inte längre är acceptabel. Förbrukningsmaterialet behöver inte bytas nu såvida inte utskriftskvaliteten inte längre är acceptabel. När ett HP-förbrukningsmaterial har nått slutet av sin ungefärliga livslängd upphör HP:s Premium Protection-garanti för förbrukningsmaterialet att gälla.	Byt ut den angivna färgkassetten. Du kan också ställa in produkten så att utskriften går vidare genom att använda menyn Hantera förbr.material .
Byt ut toneruppsamlingsenheten	Det visas ett meddelande när en tonerinsamlingsenhet är full och behöver bytas ut. Om du fortsätter skriva ut utan att byta ut tonerinsamlingsenheten kan det medföra skador på skrivaren, tonerspill eller andra feltillstånd. Ha en tonerinsamlingsenhet i reserv som är klar att installeras. När tonerinsamlingsenheten är full upphör HP:s Premium Protection-garanti för tonerinsamlingsenheten att gälla.	Byt ut toneruppsamlingsenheten.
Byt ut överföringssats	Produkten indikerar när en överföringssats har nått slutet av dess uppskattade livslängd. Den faktiska återstående livslängden kan skilja sig från uppskattningen. Ha en överföringssats som utbyte tillgänglig för installation när utskriftskvaliteten inte längre är acceptabel. Överföringssatsen behöver inte bytas nu såvida inte utskriftskvaliteten inte längre är acceptabel. När överföringssatsen har nått slutet av sin uppskattade livslängd upphör HP:s Premium Protection-garanti för överföringssatsen att gälla.	Byt överföringssats. Instruktioner medföljer överföringssatsen.
Cyankassett nästan helt slut	Tonerkassetten uppskattade livslängd är slut. Utskriftskvaliteten kan försämrans. Byt ut tonerkassetten när utskriftskvaliteten inte längre är acceptabel.	För att garantera bästa utskriftskvalitet rekommenderar HP att tonerkassetten byts ut när meddelandet visas. Du behöver inte byta ut tonerkassetten vid det här tillfället om utskriftskvaliteten fortfarande är acceptabel. Tonerkassetten faktiska livslängd kan variera. När nivån i en HP-tonerkassett är mycket låg upphör HP Premium Protection-garantin för kassetten att gälla. Alla utskriftsdefekter och defekter i tonerkassetterna som orsakas av att en tonerkassett från HP används trots att nivån är mycket låg, betraktas inte som defekter i material eller utförande enligt HP:s garanti för tonerkassetter.

Tabell 7-1 Statusmeddelanden för förbrukningsartiklar (fortsättning)

Meddelande på kontrollpanelen	Beskrivning	Rekommenderad åtgärd
Cyankassett snart slut	Tonerkassetten uppskattade livslängd är snart slut.	Det visas ett meddelande när nivån i tonerkassetten är låg. Tonerkassetten faktiska återstående livslängd kan variera. Det kan vara bra att ha en tonerkassett i reserv som kan installeras när utskriftskvaliteten inte längre är acceptabel. Tonerkassetten behöver inte bytas ut nu.
Fel kassett i <färg>-fack	Den indikerade platsen för en skrivarpatron innehåller en patron som inte har korrekt färg. Skrivarpatronerna ska installeras från vänster till höger i följande ordning: <ul style="list-style-type: none">• Gult• Magenta• Cyan• Svart	Ta bort skrivarpatronen från platsen och installera en patron med rätt färg.
Fixeringssats låg	Fixeringssatsens materialnivå är låg. Den faktiska återstående materiallivslängden kan variera. Det kan vara bra att ha en fixeringssats i reserv som kan installeras när utskriftskvaliteten inte längre är acceptabel. Du behöver inte byta ut fixeringssatsen just då såvida inte utskriftskvaliteten inte längre är acceptabel.	Byt ut fixeringssatsen om utskriftskvaliteten inte längre är acceptabel. Instruktioner medföljer fixeringssatsen.
Fixeringssats mycket låg	Fixeringssatsens materialnivå är mycket låg. Den faktiska återstående materiallivslängden kan variera. Du behöver inte byta ut fixeringssatsen just då såvida inte utskriftskvaliteten inte längre är acceptabel. När nivån på ett förbrukningsmaterial från HP är mycket låg upphör HP:s Premium Protection-garanti för förbrukningsmaterialet att gälla.	Byt ut fixeringssatsen om utskriftskvaliteten inte längre är acceptabel. Instruktioner medföljer fixeringssatsen.
Förbrukningsmaterial i fel position	Två eller flera skrivarpatronsplatser innehåller fel färgskrivarpatron. Skrivarpatronerna ska installeras från vänster till höger i följande ordning: <ul style="list-style-type: none">• Gult• Magenta• Cyan• Svart	Installera den korrekta färgpatronen i respektive plats.

Tabell 7-1 Statusmeddelanden för förbrukningsartiklar (fortsättning)

Meddelande på kontrollpanelen	Beskrivning	Rekommenderad åtgärd
Gul kassett nästan helt slut	Tonerkassetten uppskattade livslängd är slut. Utskriftskvaliteten kan försämrats. Byt ut tonerkassetten när utskriftskvaliteten inte längre är acceptabel.	För att garantera bästa utskriftskvalitet rekommenderar HP att tonerkassetten byts ut när meddelandet visas. Du behöver inte byta ut tonerkassetten vid det här tillfället om utskriftskvaliteten fortfarande är acceptabel. Tonerkassetten faktiska livslängd kan variera. När nivån i en HP-tonerkassett är mycket låg upphör HP Premium Protection-garantin för kassetten att gälla. Alla utskriftsdefekter och defekter i tonerkassetterna som orsakas av att en tonerkassett från HP används trots att nivån är mycket låg, betraktas inte som defekter i material eller utförande enligt HP:s garanti för tonerkassetter.
Gul kassett snart slut	Tonerkassetten uppskattade livslängd är snart slut.	Det visas ett meddelande när nivån i tonerkassetten är låg. Tonerkassetten faktiska återstående livslängd kan variera. Det kan vara bra att ha en tonerkassett i reserv som kan installeras när utskriftskvaliteten inte längre är acceptabel. Tonerkassetten behöver inte bytas ut nu.
Inkompatibel <färg> patron	Den indikerade färgbläckpatronen är inte kompatibel med den här produkten.	Byt ut patronen mot en som är avsedd för produkten.
Inkompatibel fixeringsenhet	Fixeringsenheten är inte kompatibel med den här produkten.	VIKTIGT: Fixeringsenheten kan bli varm när skrivaren används. Vänta tills fixeringsenheten svalnat innan du hanterar den. <ol style="list-style-type: none">1. Öppna den högra luckan.2. Ta bort den felaktiga fixeringsenheten.3. Sätt i den korrekta fixeringsenheten.4. Stäng den högra luckan.
Inkompatibel tonerinsamlingsenhet	Tonerinsamlingsenheten är inte kompatibel med skrivaren.	<ol style="list-style-type: none">1. Öppna den bakre luckan.2. Ta ut den inkompatibla tonerinsamlingsenheten.3. Sätt i en korrekt tonerinsamlingsenhet.4. Stäng den bakre luckan.
Inkompatibel överföringsenhet	Överföringsenheten är inte kompatibel med den här produkten.	<ol style="list-style-type: none">1. Öppna den högra luckan.2. Ta bort den felaktiga överföringsenheten.3. Installera rätt överföringsenhet.4. Stäng höger lucka.
Inkompatibla förbrukningsmaterial	Skrivarpatroner eller andra förbrukningsmaterial som inte är avsedda för produkten har installerats. Det går inte att skriva ut med de här förbrukningsmaterialen installerade.	Installera förbrukningsmaterial som är avsedda för produkten.

Tabell 7-1 Statusmeddelanden för förbrukningsartiklar (fortsättning)

Meddelande på kontrollpanelen	Beskrivning	Rekommenderad åtgärd
Låg nivå på förbrukningsmaterial	Det här meddelandet visas när minst två förbrukningsmaterial har nått en låg nivå. Den faktiska återstående materiallivslängden kan variera. Se efter vilket förbrukningsmaterial som snart är slut. Du behöver inte byta ut förbrukningsmaterialet just då såvida inte utskriftskvaliteten inte längre är acceptabel. När nivån på ett förbrukningsmaterial från HP är mycket låg upphör HP:s Premium Protection-garanti för förbrukningsmaterialet att gälla.	Om du vill fortsätta skriva ut i färg, byter du ut förbrukningsmaterialet eller konfigurerar om skrivaren med hjälp av menyn Hantera förbr.material på kontrollpanelen.
Magentakassett nästan helt slut	Tonerkassetten uppskattade livslängd är slut. Utskriftskvaliteten kan försämrats. Byt ut tonerkassetten när utskriftskvaliteten inte längre är acceptabel.	För att garantera bästa utskriftskvalitet rekommenderar HP att tonerkassetten byts ut när meddelandet visas. Du behöver inte byta ut tonerkassetten vid det här tillfället om utskriftskvaliteten fortfarande är acceptabel. Tonerkassetten faktiska livslängd kan variera. När nivån i en HP-tonerkassett är mycket låg upphör HP Premium Protection-garantin för kassetten att gälla. Alla utskriftsdefekter och defekter i tonerkassetterna som orsakas av att en tonerkassett från HP används trots att nivån är mycket låg, betraktas inte som defekter i material eller utförande enligt HP:s garanti för tonerkassetter.
Magentakassett snart slut	Tonerkassetten uppskattade livslängd är snart slut.	Det visas ett meddelande när nivån i tonerkassetten är låg. Tonerkassetten faktiska återstående livslängd kan variera. Det kan vara bra att ha en tonerkassett i reserv som kan installeras när utskriftskvaliteten inte längre är acceptabel. Tonerkassetten behöver inte bytas ut nu.
Mycket låg nivå på förbrukningsmaterial	Det här meddelandet visas när minst två förbrukningsmaterial har nått en mycket låg nivå. Se efter vilket förbrukningsmaterial som snart är slut. Den faktiska återstående materiallivslängden kan variera. Du behöver inte byta ut förbrukningsmaterialet just då såvida inte utskriftskvaliteten inte längre är acceptabel. När nivån på ett förbrukningsmaterial från HP är mycket låg upphör HP:s Premium Protection-garanti för förbrukningsmaterialet att gälla.	Om du vill fortsätta skriva ut i färg, byter du ut förbrukningsmaterialet eller konfigurerar om skrivaren med hjälp av menyn Hantera förbr.material på kontrollpanelen.
Ogiltiga tillbehör installerade	En av bläckpatronerna är avsedd för en annan HP-produkt.	Byt ut tonerkassetten om utskriftskvaliteten inte längre är acceptabel.

Tabell 7-1 Statusmeddelanden för förbrukningsartiklar (fortsättning)

Meddelande på kontrollpanelen	Beskrivning	Rekommenderad åtgärd
Svart kassett nästan helt slut	Tonerkassetten uppskattade livslängd är slut. Utskriftskvaliteten kan försämrans. Byt ut tonerkassetten när utskriftskvaliteten inte längre är acceptabel.	För att garantera bästa utskriftskvalitet rekommenderar HP att tonerkassetten byts ut när meddelandet visas. Du behöver inte byta ut tonerkassetten vid det här tillfället om utskriftskvaliteten fortfarande är acceptabel. Tonerkassetten faktiska livslängd kan variera. När nivån i en HP-tonerkassett är mycket låg upphör HP Premium Protection-garantin för kassetten att gälla. Alla utskriftsdefekter och defekter i tonerkassetterna som orsakas av att en tonerkassett från HP används trots att nivån är mycket låg, betraktas inte som defekter i material eller utförande enligt HP:s garanti för tonerkassetter.
Svart kassett snart slut	Tonerkassetten uppskattade livslängd är snart slut.	Det visas ett meddelande när nivån i tonerkassetten är låg. Tonerkassetten faktiska återstående livslängd kan variera. Det kan vara bra att ha en tonerkassett i reserv som kan installeras när utskriftskvaliteten inte längre är acceptabel. Tonerkassetten behöver inte bytas ut nu.
Tonerinsamlingsenhet nästan full	Tonerinsamlingsenheten är nästan full. Feltillståndet innebär att enhetens livslängd snart är slut. Förbrukningsmaterialets faktiska livslängd kan variera. Du behöver inte byta ut tonerinsamlingsenheten vid det här tillfället.	Ingen åtgärd är nödvändig för att fortsätta.
Överföringssats låg	Det här meddelandet visas när överföringssatsens materialnivå är låg. Den faktiska återstående materiallivslängden kan variera. Du behöver inte byta ut överföringssatsen just då såvida inte utskriftskvaliteten inte längre är acceptabel.	Ingen åtgärd är nödvändig för att fortsätta. Byt ut överföringssatsen om utskriftskvaliteten inte längre är acceptabel. Instruktioner medföljer den nya överföringssatsen.
Överföringssats mycket låg	Det här meddelandet visas när överföringssatsens materialnivå är mycket låg. Den faktiska återstående materiallivslängden kan variera. Du behöver inte byta ut förbrukningsmaterialet just då såvida inte utskriftskvaliteten inte längre är acceptabel. När nivån på ett förbrukningsmaterial från HP är mycket låg upphör HP:s Premium Protection-garanti för förbrukningsmaterialet att gälla.	Om du vill fortsätta skriva ut byter du antingen ut överföringssatsen eller ställer in skrivaren så att utskriften fortsätter genom att använda menyn Hantera förbr.material på kontrollpanelen.

Rensa trassel

Förhindra trassel

Vanliga orsaker till papperstrassel¹

Orsak	Åtgärd
Papperets längd- och breddskenor är inte justerade på rätt sätt.	Justera skenorna så att de ligger an mot pappersbunten.
Materialet uppfyller inte specifikationerna.	Använd endast material som uppfyller HP:s specifikationer. Mer information finns i Papper och utskriftsmaterial på sidan 11 .
Du använder material som redan har gått igenom en skrivare eller kopiator.	Använd inte material som redan har använts i utskrift eller kopiering.
Papperet är felaktigt ilagt i ett inmatningsfack.	Ta bort en del material från inmatningsfacket. Se till att bunten inte överstiger märket för maximal höjd i facket. Mer information finns i Fylla på papper på sidan 19 .
Materialet har blivit skevt.	Pappersledarna i inmatningsfacket är felaktigt inställda. Justera dem så att de sluter tätt om bunten, utan att bunten böjs.
Arken fastnar i varandra.	Ta bort bunten, böj den, rotera den 180 grader eller vänd på den. Lägg bunten i inmatningsfacket igen. OBS! Lufta inte papperet. Då kan statisk elektricitet skapas, som orsakar att papperen fastnar i varandra.
Materialet kan tas bort innan det matas ut i utmatningsfacket.	Vänta tills hela sidan finns i utmatningsfacket innan du tar upp den.
Papperet är för tjockt.	Använd inte papper som överskrider den vikt som inmatningsfacket kan hantera. Se Papperstyper som kan användas samt fackens kapacitet på sidan 18 . Använd inte papper som överskrider den vikt som kan användas för automatisk dubbelsidig utskrift. Se Pappersstorlekar som kan användas vid dubbelsidig utskrift på sidan 17 .
Materialet är i dåligt skick.	Ersätt materialet.
De inbyggda valsarna i facket plockar inte upp materialet.	Ta bort det översta arket i materialet. Om materialet är för tjockt kan det hända att det inte plockas upp från facket. Se Papperstyper som kan användas samt fackens kapacitet på sidan 18 .
Materialet har grova eller ojämna kanter.	Ersätt materialet.
Materialet är perforerat eller buckligt.	Perforerat och buckligt papper kan lätt fastna i varandra. Lägg i ett ark åt gången.
Papperet har inte förvarats korrekt.	Ersätt papperet i facken. Papper bör förvaras i sin originalförpackning och i lämplig miljö.

¹ Om det ändå uppstår papperstrassel i produkten kontaktar du HP Kundsupport eller ett auktoriserat HP-servicekontor.

Platser där trassel kan förekomma

Använd bilden för att lokalisera papperstrassel. Dessutom visas instruktioner på kontrollpanelen som anger platsen för papperstrassel och hur du rensar det.



OBS! Skrivarens inre komponenter som kan behöva öppnas för att rensa papperstrassel har gröna handtag eller gröna etiketter.

Bild 7-1 Platser där papperstrassel kan förekomma

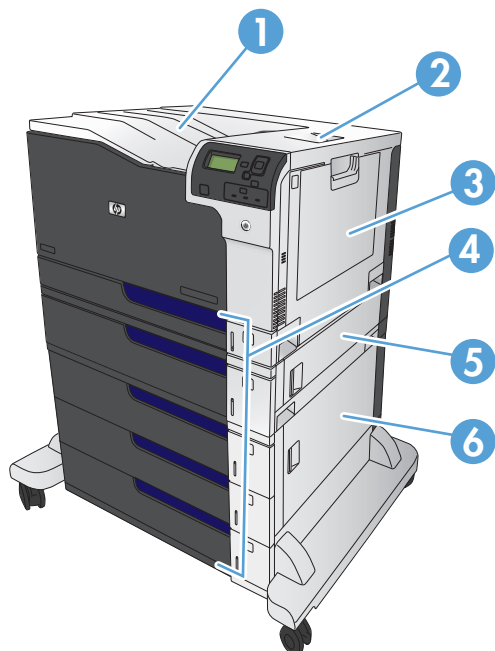

1	Utmatningsfack
2	Nedre lucka till höger
3	Område kring fack 1
4	Fack 2, fack 3 samt extra fack 4, 5 och 6
5	Mittlucka till höger
6	Nedre höger lucka

⚠ VARNING: För att undvika elektriska stötar ska du ta av dig halsband, armband och metallföremål innan du arbetar inuti skrivaren.

Rensa papperstrassel i fack 1

1. Om papperstrassel är synligt i fack 1, avlägsnar du det genom att försiktigt dra papperet rakt ut. Tryck på **OK** för att ta bort meddelandet.

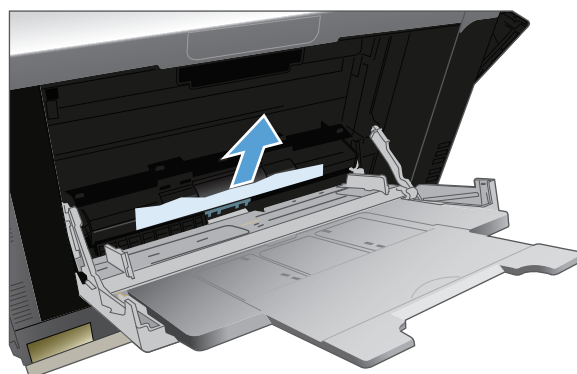

- Om du inte kan avlägsna papperet eller om inget papperstrassel är synligt i fack 1, stänger du fack 1 och öppnar den övre högra luckan.

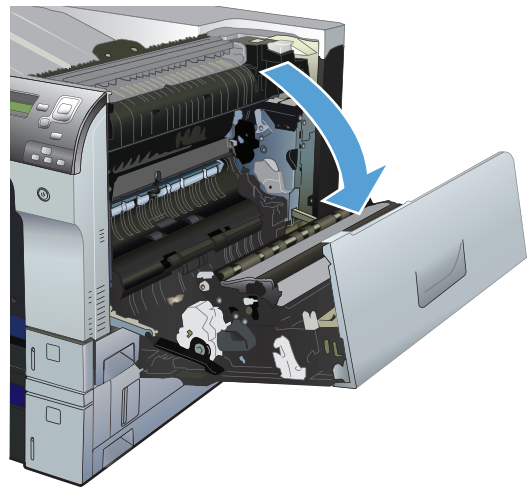

- Dra försiktigt papperet ut från upplockningsområdet.

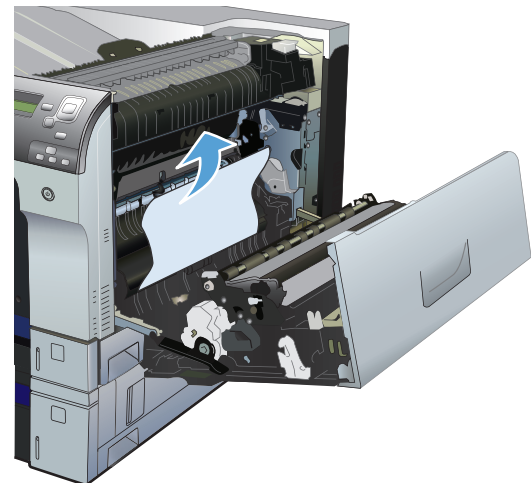

- Stäng den övre högra luckan.

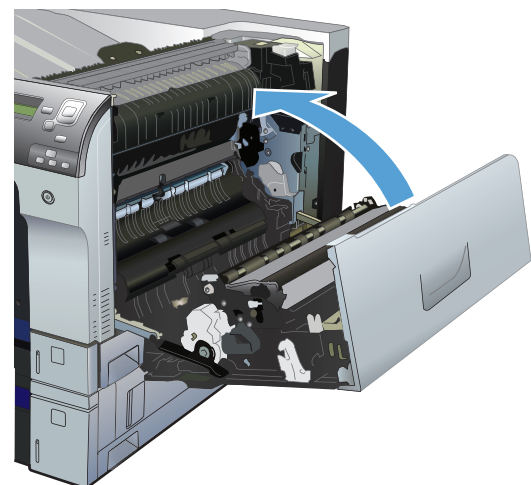

Åtgärda papperstrassel i fack 2, 3 eller ett extra fack

⚠ VIKTIGT: Om du öppnar ett fack när papperstrassel föreligger kan det medföra att papperet rivs av så att pappersbitar blir kvar i facket, vilket kan orsaka nya papperstrassel. Se till att åtgärda papperstrassel innan du öppnar facket.

1. Öppna facket och kontrollera att papperet är rätt påfyllt. Ta bort eventuellt papperstrassel eller skadade ark. Ta bort facket från produkten så kommer du åt papper som har fastnat i utrymmet.

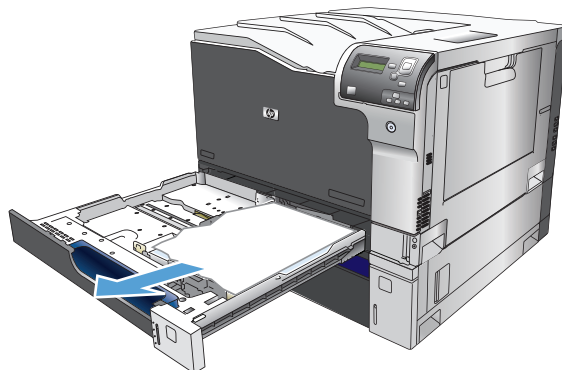

2. Stäng facket.

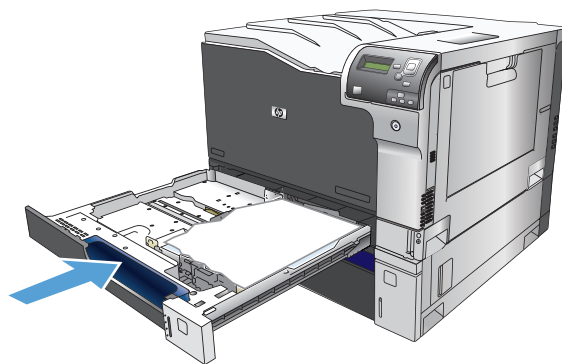

3. Om trasslet har inträffat i fack 3 kan du också öppna luckan till höger om facket, avlägsna papperet som har fastnat och stänga luckan.

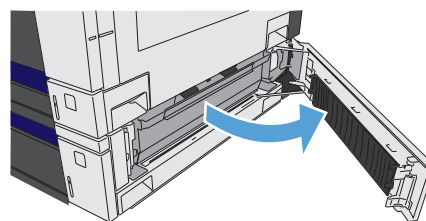

Åtgärda papperstrassel bakom den övre högra luckan

⚠ VIKTIGT: Fixeringsenheten kan bli varm när skrivaren används. Vänta tills fixeringsenheten svalnat innan du hanterar den.

1. Öppna den övre högra luckan.

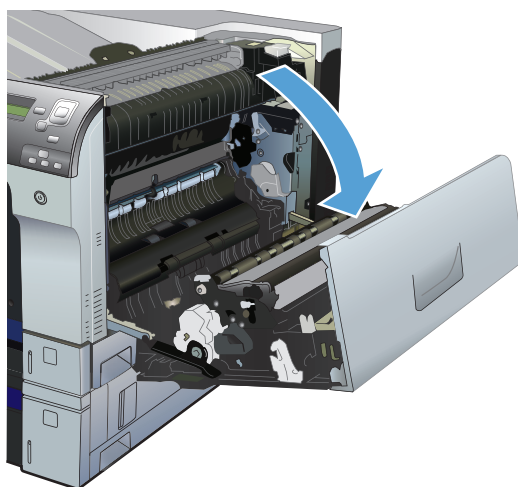

2. Dra försiktigt papperet ut från upplockningsområdet.

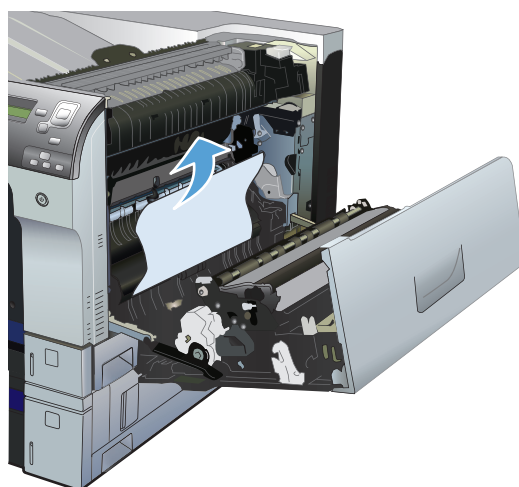

3. Om papper syns vid fixeringsenhetens undersida tar du bort det genom att försiktigt dra det nedåt.

VIKTIGT: Vidrör inte överföringsvalsen (bild 1). Avsättningar på valsen kan påverka utskriftskvaliteten.

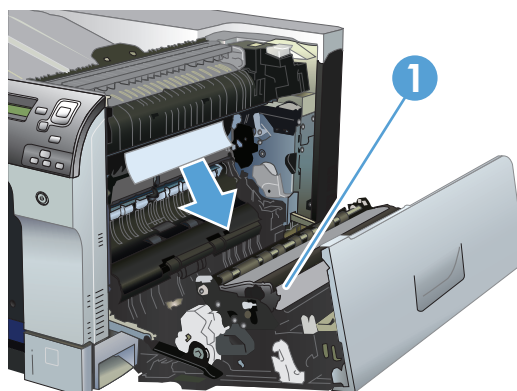

4. Papper kan ha fastnat inuti fixeringsenheten och inte vara synligt. Öppna fixeringsenhetens åtkomstlucka. Om papper fastnat inuti fixeringsenheten tar du bort det genom att dra det försiktigt rakt upp. Om papperet går sönder tar du bort alla pappersrester.

VIKTIGT: Även om fixeringsenhetens hölje har svalnat kan valsarna inuti fortfarande vara varma. Rör inte vid fixeringsenhetens valsar förrän de har svalnat.

Om det visas ett meddelande om trassel trots att inget papper är synligt, ska du ta bort fixeringsenheten och leta efter papper inuti fixeringsenhetens utrymme. Ta bort eventuellt papper och sätt tillbaka fixeringsenheten.

OBS! Kontrollera att fixeringsenheten sitter på plats korrekt innan du stänger den övre högra luckan.

5. Stäng den övre högra luckan.

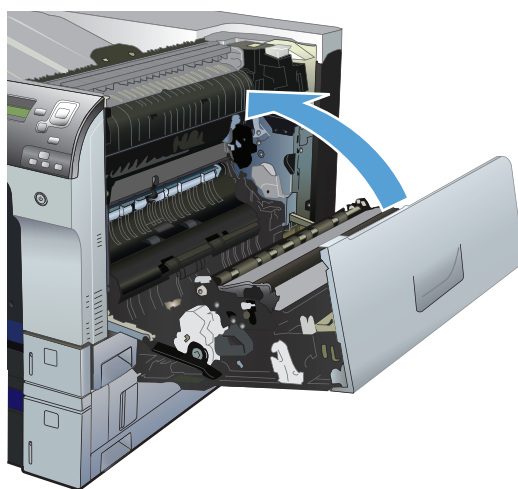
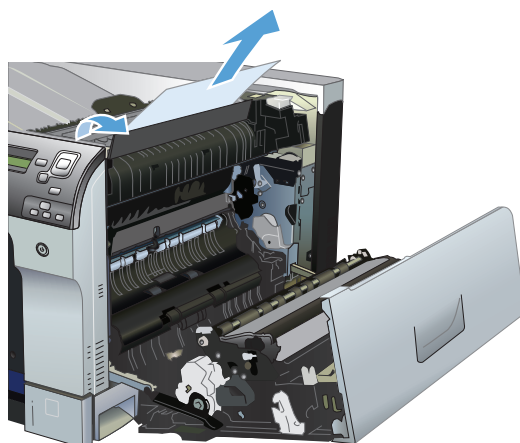

Åtgärda papperstrassel bakom den nedre högra luckan

1. Öppna den nedre högra luckan.

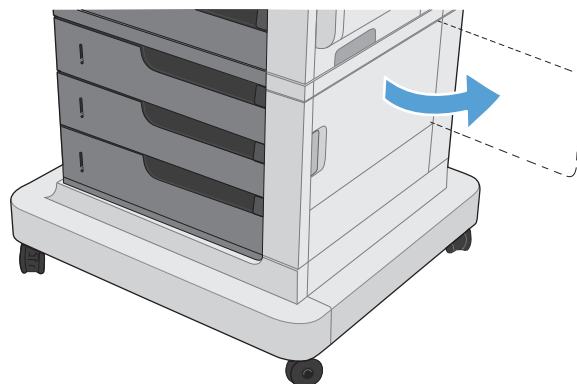

2. Om papper är synligt tar du bort det genom att försiktigt dra det fastnade papperet uppåt eller nedåt.

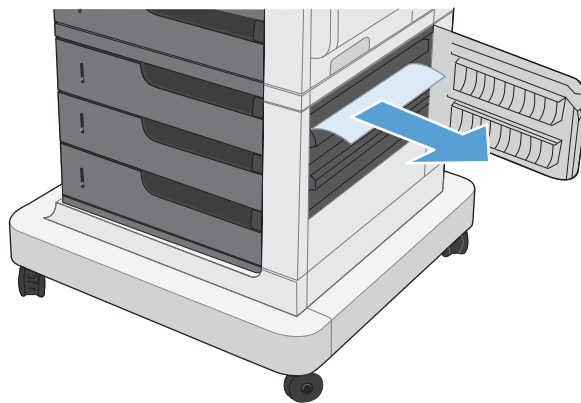

3. Stäng den nedre högra luckan.

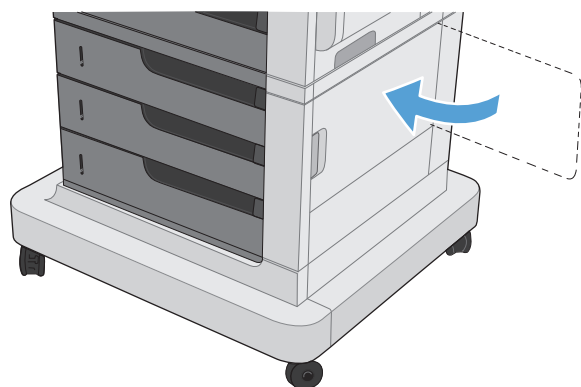

Rensa papperstrassel i utmatningsfacket område

1. Om papper är synligt från utmatningsfacket, griper du tag i framkanten och ta bort det.

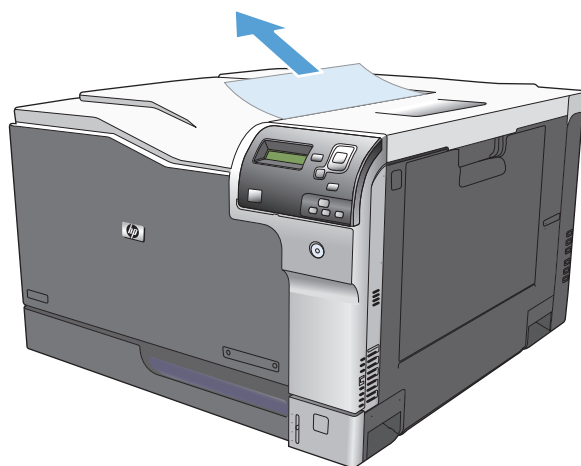

A Förbrukningsmaterial och tillbehör

- [Beställ delar, tillbehör och förbrukningsmaterial](#)
- [Artikelnummer](#)

Beställ delar, tillbehör och förbrukningsmaterial

Beställa förbrukningsmaterial och papper	www.hp.com/go/suresupply
Beställa äkta delar och tillbehör till HP	www.hp.com/buy/parts
Beställa via service- eller supportleverantörer	Kontakta en auktoriserad HP-service- eller supportleverantör.
Beställa och använda HP-programvara	HP:s inbäddade webbserver innehåller en länk till HP SureSupply-webbplatsen, som ger många alternativ vid köp av original-HP-tillbehör.

Artikelnummer

Beställningsinformationen och tillgängligheten kan ändras under skrivarens livstid.

Tillbehör

Objekt	Beskrivning	Artikelnummer
HP Color LaserJet 1 × pappersmatare för 500 ark	Fack för 500 ark	CE860A
HP Color LaserJet 3 × pappersmatare för 500 ark och ställ	Fack för 1 500 ark. Innehåller tre fack för 500 ark	CE725A

Tonerkassetter

Objekt	Beskrivning ¹	Artikelnummer
HP Color LaserJet svart tonerkassett	Svart tonerkassett	CE270A
HP Color LaserJet cyan tonerkassett	Cyan kassett	CE271A
HP Color LaserJet gul tonerkassett	Gul skrivarpatron	CE272A
HP Color LaserJet magenta tonerkassett	Magenta skrivarpatron	CE273A

¹ Mer information finns på www.hp.com/go/learnaboutesupplies.

Kablar och gränssnitt

Objekt	Beskrivning	Artikelnummer
Trådlös skrivarserver	HP Jetdirect 2700w trådlös USB-skrivarserver	J8026A
USB-kabel	Vanlig 2-meters USB-kabel	C6518A

Underhållssats

Artikel	Beskrivning	Artikelnummer
Fixeringssats	110 volt utbytesfixeringsenhet	CE977A
	220 volt utbytesfixeringsenhet	CE978A
Överföringssats	Extra överföringsband, överföringsvals, 9 matningsvalsar för fack 2–6 och 6 upphämtningsvalsar för fack 1–6.	CE516A
Tonerinsamlingsenhet	Uppsamlingskärl för toner som inte har fixerats på papperet.	CE980A

Index

A

- Administration, meny, kontrollpanelen 8
- AirPrint 69
- anpassa dokument
 - Windows 53
- artikelnummer
 - lista med 115
 - tonerkassetter 115
- automatisk pappersavkänning 29
- avbryta en utskriftsbegäran (Mac OS X) 62
- avbryta en utskriftsbegäran (Windows) 60

B

- beställa
 - artikelnummer för 115
 - förbrukningsmaterial och tillbehör 114
- Bonjour
 - identifiera 82

D

- Data, lampa
 - placering 5
- dokumentriktlinjer iii
- drivrutiner
 - förinställningar (Mac) 57
 - inställningar (Mac) 57
 - universella 32
 - ändra pappersstorlekar 60
 - ändra papperstyper och pappersstorlekar 14
- drivrutinsinställningar för Macintosh
 - utskriftslagring 66
- dubbelsidig utskrift
 - inställningar (Windows) 39
 - Mac 57

- dubbelsidig utskrift (duplex)
 - fylla på papper 25
 - pappersstorlekar som kan användas 17
- duplex
 - manuell (Windows) 41
 - manuellt (Mac) 57
- duplexutskrift (dubbelsidig)
 - fylla på papper 25
 - inställningar (Windows) 39

E

- etiketter
 - skriva ut på 23
 - skriva ut på (Windows) 47
- Explorer, användbara versioner
 - inbäddad HP-webbserver 82

F

- fack
 - fylla på 19
 - kapacitet 24
 - konfigurera 28
 - pappersorientering 25
 - som ingår 2
- fack, utmatning
 - kapacitet 24
- fack 1
 - automatisk pappersavkänning 29
 - kapacitet 24
 - trassel 107
- fack 2
 - kapacitet 24
 - trassel 109
- fast programvara
 - uppdatering, Macintosh 84
- felmeddelanden
 - kontrollpanel 99

- numerisk lista 100
 - typer av 99
- felsökning
 - checklista 97
 - felmeddelanden, numerisk lista 100
 - kontrollpanel, meddelanden 99
- filöverföring, Macintosh 83
- fixeringsenhet
 - trassel 109
- fixeringsssats
 - artikelnummer 115
- flera sidor per ark
 - skriva ut (Mac) 58
 - skriva ut (Windows) 43
- funktioner 2
- fylla på
 - fack 1 19
 - fack 2 20, 22
 - fack 3 20, 22
 - fack 4, 5 och 6 20, 22
- färg
 - användning 71
 - färgregistermatchning 78
 - hantera 71
 - hantering 72
 - justering 72
 - Kantkontroll 73
 - matcha 78
 - Neutrala gråtoner 72
 - Pantone®-matchning 79
 - rastreringsalternativ 72
 - skriva ut färgprover 78
 - skriva ut i gråskala 72
 - utskrift jämfört med bildskärm 78
- färgalternativ
 - HP EasyColor (Windows) 73
 - inställning (Mac) 77

färgtema
 ändra, Windows 76
förbrukningsartiklar
 artikelnummer 115
förbrukningsmaterial
 beställa 114
 byta ut 88
 förfalskat 87
 icke-HP 87
 minnesfel 100
 status, visa med HP-program för
 Mac 83
 återvinna 87
förfalskat förbrukningsmaterial 87
förinställningar (Mac) 57
första sidan
 skriva ut på annat papper
 (Windows) 50
försättsblad
 skriva ut på annat papper
 (Windows) 50
förvaring
 tonerkassetter 87

G

genvägar (Windows)
 använda 34
 skapa 36
gråskaleutskrift 72

H

hantera utskrifter 29
HP:s webbplats för bedrägerier 87
HP Easy Color
 använda 73
 inaktivera 73
HP ePrint 69
HP-program 83
HP-program, Mac 83
HP-program för Mac
 Bonjour 83
 -funktioner 83
HP Universell skrivardrivrutin 32
HP Web Jetadmin 85
häften
 skapa (Windows) 55
 utskrift (Mac) 59

I

icke-HP-material 87

Inbyggd HP-webbserver (EWS)
 nätverksanslutning 82
Inbyggd webbserver (EWS)
 nätverksanslutning 82
inbäddad HP-webbserver (EWS)
 funktioner 82
inbäddad webbserver (EWS)
 funktioner 82
informationssidor
 skriva ut eller visa 9
installera
 tonerkassetter 88
 toneruppsamlingsenhet 90
inställningar
 förinställningar för drivrutiner
 (Mac) 57
Internet Explorer, användbara
 versioner
 inbäddad HP-webbserver 82

J

Jetadmin, HP Web 85

K

kabel, USB
 artikelnummer 115
kantkontroll 73
kassetter
 förvaring 87
 icke-HP 87
 återvinna 87
kassetter, toner
 artikelnummer 115
 byta ut 88
knappar, kontrollpanelen
 placering 5
Knappen Hem 5
Knappen Stopp 5
konfigurationer, modeller 2
kontrollpanel
 knappar 5
 lampor 5
 meddelanden, numerisk lista
 100
 meddelanden, typer av 99
 rengöringssida, skriva ut 93
kontrollpanelen
 Administration, meny 8

kuvert
 fylla på i fack 1 19
 påfyllningsorientering 25
kuvertstorlekar
 som kan användas 15

L

lagrade utskrifter
 skapa (Mac) 66
 skapa (Windows) 64
 skriva ut 67
 ta bort 67
lagra utskrifter
 i Windows 64
lagring, utskrift
 Macintosh-inställningar 66
lampor
 kontrollpanelen 5
liggande orientering
 välja, Windows 45
 ändra (Mac) 58
lägga i papper 19

M

Mac
 drivrutinsinställningar 57
 HP-program 83
 ändra papperstyper och
 pappersstorlekar 14
manuell dubbelsidig utskrift
 Mac 57
manuell duplex
 Windows 41
material
 storlekar som kan användas 15
Material 11
meddelanden iii
 numerisk lista 100
 typer av 99
menyer, kontrollpanelen
 Administration 8
minne
 fel på förbrukningsmaterial 100
 som ingår 2
minneskrets, tonerkassett
 beskrivning 87
minnesmärkning
 placering 89
modeller, funktioner 2

- modellnummer
 - placering 4
- mot förfalskat
 - förbrukningsmaterial 87
- N**
- nedre höger lucka
 - trassel 111
- Netscape Navigator, användbara versioner
 - inbäddad HP-webbserver 82
- Neutrala gråtoner 72
- nätverk
 - HP Web Jetadmin 85
 - skrivarservrar som ingår 2
- O**
- OH-film
 - automatisk avkänning 29
 - skriva ut på (Windows) 47
- orientering
 - papper, vid påfyllning 25
 - välja, Windows 45
 - ändra (Mac) 58
- P**
- papper
 - fylla på 19
 - första och sista sidan, använda annat papper 50
 - försättsblad, använda annat papper 50
 - påfyllningsorientering 25
- papper, försättsblad
 - skriva ut (Mac) 58
- papper, sortera 114
- pappersbana
 - rengöra 93
- papper som kan användas 15
- pappersstorlek
 - välja (Mac) 62
 - välja en egen storlek (Mac) 62
 - välja en egen storlek (Windows) 61
 - ändra 14, 60
- pappersstorlekar
 - som kan användas 15
 - som kan användas vid dubbelsidig utskrift 17
- papperstrassel
 - platser 106
 - vanliga orsaker 106
- papperstyp
 - välja (Mac) 58
 - välja (Windows) 47
- papperstyper
 - som kan användas 18
 - ändra 14
- PCL-drivrutiner
 - universella 32
- problemlösning
 - meddelanden, typer av 99
- produktinformation 1
- Programmet HP ePrint 69
- programvara
 - HP-program 83
- R**
- Redo, lampa
 - placering 5
- rengöra
 - produkten 93
- riktlinjer, dokument iii
- S**
- serie
 - nummerplacering 4
- sidorientering
 - ändra (Mac) 58
- sidor per ark
 - välja (Mac) 58
 - välja (Windows) 43
- sidstorlekar
 - anpassa dokument efter (Mac) 59
 - anpassa dokument efter (Windows) 53
- sista sidan
 - skriva ut på annat papper (Windows) 50
- självhjälp
 - åtkomst till 96
- skala dokument
 - Mac 59
- skiljesidor 68
- skrivardrivrutiner
 - stöds 32
- skrivardrivrutiner (Mac)
 - inställningar 57
- skriva ut
 - inställningar (Mac) 57
 - lagrade utskrifter 67
- skriva ut på båda sidor
 - inställningar (Windows) 39
 - Mac 57
 - Windows 41
- specialmaterial
 - riktlinjer 12
- specialpapper
 - riktlinjer 12
 - skriva ut på (Windows) 47
- specialpapper för försättsblad
 - skriva ut (Mac) 58
- status
 - HP-program, Mac 83
 - meddelanden, typer av 99
- stoppa en utskriftsbegäran (Mac OS X) 62
- stoppa en utskriftsbegäran (Windows) 60
- ström
 - felsökning 97
- stående orientering
 - välja, Windows 45
 - ändra (Mac) 58
- svällning 73
- systemkrav
 - inbäddad HP-webbserver 82
- T**
- ta bort
 - lagrade utskrifter 67
- tangenter, kontrollpanelen
 - placering 5
- teckenfönster för grafik och text, kontrollpanel 5
- teckensnitt
 - överföring, Macintosh 84
- tillbehör
 - artikelnummer 115
 - beställa 114
- tips iii
- tomma sidor
 - mellan utskrifter 68
- tonerkassett
 - hantera 86
- tonerkassetter
 - artikelnummer 115
 - byta ut 88

- förvaring 87
- icke-HP 87
- minneskrets 87
- återvinna 87
- toneruppsamlingsenhet
 - byta ut 90
- trassel
 - fack 1 107
 - fack 2 109
 - fack 3 109
 - fack 4 109
 - fack 4, 5 eller 6 111
 - fack 5 109
 - fack 6 109
- fixeringsenhet 109
- nedre höger lucka 111
- platser 106
- utmatningsfack 112
- vanliga orsaker 106
- övre höger lucka 109

U

- universell skrivardrivrutin 32
- utmatningsfack
 - trassel 112
- utskrifter, lagrade
 - skapa (Windows) 64
 - skriva ut 67
 - ta bort 67
- utskriftslagring
 - Macintosh-inställningar 66
- utskriftsmaterial
 - fylla på i fack 1 19
- utskriftsuppgifter 31

V

- varningar iii
- vattenstämplar
 - skriva ut (Mac) 62
 - skriva ut (Windows) 61
- viktigt, meddelanden iii

W

- webbkrav
 - inbäddad HP-webbserver 82
- webbläsarkrav
 - inbäddad HP-webbserver 82
- webbplatser
 - bedrägerirapporter 87
 - HP Web Jetadmin, hämta 85

- Webbplatser
 - universell skrivardrivrutin 32
- webbplats för bedrägerier 87
- Windows
 - universell skrivardrivrutin 32
 - ändra papperstyper och pappersstorlekar 14
- Windows-skrivardrivrutiner
 - stöds 32

Å

- återvinna förbrukningsmaterial 87
- Åtgärda, lampa
 - placering 5

Ä

- ändra storlek på dokument
 - Mac 59
 - Windows 53

Ö

- överföringssats
 - artikelnummer 115
- övre höger lucka
 - trassel 109